



VEM  MOTOR

Wassergekühlte Motoren

Inhaltsverzeichnis

Produktbeschreibung	5/2
Kurzübersicht der technischen Daten	5/5
Motorauswahldaten	
Baureihe W4.B in Premium Efficiency IE3	5/6
Baureihe WE.B in High Efficiency IE2	5/8
Lagerung	
entspricht Lagerung Standardmotoren	
siehe Kapitel 2	
Anschlusskästen	
entspricht Anschlusskästen Standardmotoren	
siehe Kapitel 2	
Maße	5/9

Produktbeschreibung

Die Forderung nach leistungsstarken Motoren mit geringem Einbauvolumen vor allem für den Maschinenbau, insbesondere die Herstellung von Spritzgießmaschinen, Extrudern, Druck- und Papiermaschinen, Drahtziehmaschinen und Bergbaumaschinen, hat in den vergangenen Jahren deutlich zugenommen. Hier bietet die Wasserkühlung ein sehr effektives Verfahren zur Kühlung von Asynchronmotoren mit hoher Leistungsdichte. Die Kühlwirkung bleibt auch bei niedrigen Drehzahlen erhalten. Dies kommt dem Einsatz der Motoren am Frequenzumrichter besonders bei Konstant-Moment-Anwendungen sehr entgegen.

Weitere Einsatzgebiete wassergekühlter Motoren sind Anlagen mit Wärmerückgewinnung zur Nutzung der Abwärme des Motors, für besonders geräuscharme Ausführungen, der Einsatz in Bereichen, in denen die Verlustwärme nicht unmittelbar an die Umgebung abgegeben werden darf (z. B. klimatisierte Räume), der Einsatz bei extremen Umweltbedingungen wie z. B. Staub, Faserflug, Schmutz- und Feuchtigkeitseinwirkungen und als Asynchrongeneratoren in Blockheizkraftwerken.

Konstruktive Ausführung

Das über Jahrzehnte bewährte Baukastenprinzip auf Basis robuster und schwingungsarmer Graugussbauteile kommt auch in den wassergekühlten Ausführungen zur Anwendung. Die Motorgehäuse sind bis Baugröße 280 als Graugussgehäuse mit eingegossenen Kühlrohren und ab Baugröße 315 als doppelwandige Stahl-Schweißkonstruktionen

ausgeführt. Anschlusskästen, Lagerschilde, Isolation der Wicklung, Schutzart und Farbgebung entsprechen der Serienausführung. Das Kühlprinzip gestattet bei einer kompakten Ausführung der Motoren erhöhte Leistungen und eine optimale Schwingungsdämpfung.

Achshöhe	Werkstoff für			Fußbefestigung
	Gehäuse	Lagerschilde	Füße	
225 – 280	Grauguss mit eingegossenen Kühlrohren	Grauguss	Grauguss	geschraubt
315 – 400	Stahl-Schweiß-Konstruktion	Grauguss	Grauguss	geschweißt

Schutzart

Die Normalausführung der Motoren entspricht der Schutzart IP 55, die je nach Bestellung auf IP 56 erhöht werden kann. Schutzarten IP 65 und höher sind auf Anfrage möglich.

Bei allen Motoren in Bauformen mit dem Wellenende nach oben (IM V3/IM V36) muss seitens des Anwenders das Eindringen von Wasser entlang der Welle verhindert werden. Bei Flanschmotoren in Bauform IM V3/IM V36 wird das Ansammeln von Flüssigkeit im Flanschteller durch ein serienmäßiges Abflussloch vermieden.

Für eine Aufstellung im Freien sind im Normalfall keine besonderen zusätzlichen Schutzmaßnahmen gegen Witterungseinflüsse erforderlich. Wenn die Möglichkeit besteht, dass die Motoren bei Temperaturen unterhalb der Frostgrenze gelagert oder betrieben werden, muss ein Gefrieren des Kühlwassers im Motorinneren verhindert werden. Die Motoren müssen aber auch vor intensiver Sonneneinstrahlung geschützt werden, z. B. durch ein Schutzdach.

Wasserkühlung

Bei wassergekühlten Motoren wird die im Motor entstehende Verlustwärme über das Kühlwasser abgeführt. Kühlwasserein- und -austritt befinden sich auf der Nichtantriebsseite (NS). Dem Kühlwasser ist immer ein Korrosionshemmer und bei Gefahr des Überschreitens der Frostgrenze zusätzlich ein Frostschutzmittel bzw. ein kombiniertes

Mittel zuzufügen. Die Motoren sind für den Betrieb mit geschlossenen Kreisläufen vorgesehen. Ein Betrieb in offenen Kreisläufen ist ab Baugröße 315 als Sonderausführung möglich. Falls ein offenes System benutzt werden soll, ist in jedem Fall eine Rückfrage bei VEM motors GmbH erforderlich.

Baugrößen-Leistungszuordnung

Baugröße	Bemessungsleistung [kW]							
	GR	EHL	GR	EHL	GR	EHL	GR	EHL
	2-polig		4-polig		6-polig		8-polig	
225 S	37	45	37	45	-	-	18,5	22
225 M	45	55	45	55	30	37	22	30
250 M	55	75	55	75	37	45	30	37
280 S	75	90	75	90	45	55	37	45
280 M	90	110	90	110	55	75	45	55
315 S	110	132	110	132	75	90	55	75
315 M	132	160	132	160	90	110	75	90
315 MX	160	200	160	200	110	132	90	110
315 MY	200	250	200	250	132	160	110	132
315 L	250	315	250	290	160	200	132	160
315 LX	315	355	315	355	200	240	160	200
355 M	355	400	355	400	250	315	200	250
355 MX	400	500	400	500	315	355	250	315
355 L	500	560	500	560	355	400	315	355
400 M	560	A	560	A	400	A	355	A
400 MX	630	A	630	A	450	A	400	A
400 L	710	A	710	A	500	A	450	A

GR... Grundreihe, EHL... Erhöhte Leistung
A... auf Anfrage

Handhabung

Wenn die Möglichkeit besteht, dass die Motoren bei Temperaturen unterhalb der Frostgrenze gelagert oder betrieben werden, muss ein Gefrieren des Kühlwassers im

Motorinneren verhindert werden. Hierzu kann bei Lagerung das Kühlwasser entleert werden, bzw. für den Betrieb ist ein Frostschutzadditiv zu verwenden.

Wasserzufuhr zum Motor, Anforderungen an Kühlwasser

Das Kühlwasser muss Trinkwasserqualität haben. Der maximale Wasserdruck beträgt 3,5 bar. Die höchstzulässige Kühlwassereingangstemperatur liegt bei 30 °C. Nachfolgende Mindestanforderungen an das Kühlsystem sind zu beachten:

Baugröße	Kühlwasser – Durchflussmenge	min. Wasserdruck	Kühlwasser- Temperaturanstieg
	[l/min]	[bar]	[°C]
W.1B 225	10	0,5	6
W.1B 250	16	0,7	7
W.1B 280	18	1,0	9
W.1B 315	18	1,5	8
W.1B 355	20	2,0	10
W42B 355 MX	30	2,0	10–15
W42B 355 L	35	2,0	10–15
W42B 400	40	2,0	10–15

Der Wasserzu- und -ablauf befindet sich auf der N-Seite des Gehäuses. An den Verbindungsstellen sind geeignete Dichtmittel zu verwenden.

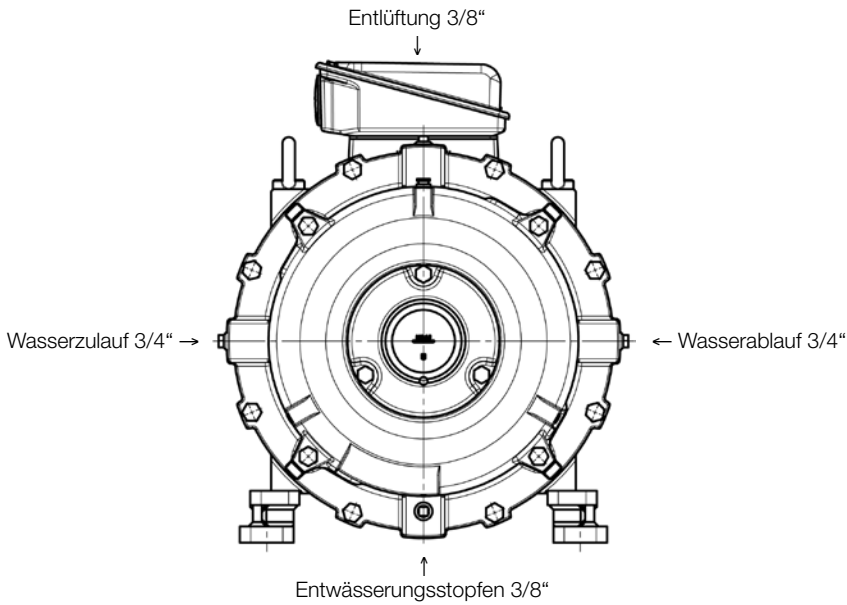

Baugröße 225 bis 280

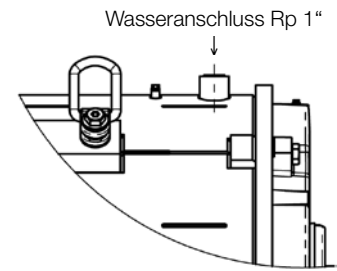

Baugröße 315/355

Die Wasserversorgung muss während des Betriebs des Motors ständig gewährleistet sein. Ein Betrieb ohne Kühlwasser ist unzulässig.
Bei Motoren der Baugröße 225 bis 280 befindet sich außerdem auf der N-Seite oben ein Entlüftungsstopfen 3/8"

und an der tiefsten Stelle ein Wasserablaufstopfen 3/8". Beim Befüllen des Kühlkreislaufs ist der Entlüftungsstopfen zu öffnen. Der Motor ist mit Kühlwasser zu befüllen, bis Wasser aus der Entlüftungsöffnung austritt.

Kurzübersicht der technischen Daten

Die wichtigsten technischen Daten sind in der nachfolgenden Tabelle zusammengefasst. Weitere Informationen entnehmen Sie dem Katalogteil Einführung (Kapitel 1).

Produktgruppe	Käfigläufer, IEC/DIN
Bemessungsleistung	30 kW bis 710 kW
Baugrößen	225 bis 400
Gehäusematerial	Grauguss
Bemessungsdrehmoment	146 Nm bis 5400 Nm
Wirkungsgradkennzeichnung/ Wirkungsgradbestimmung	IEC/EN 60034-30-1/IEC/EN 60034-2-1, ≤ 1 kW direkte Messung, > 1 kW Restverlustverfahren
Schaltungsarten	Motoren mit einer Drehzahl sind standardmäßig in Δ/Y -Schaltung ausgeführt.
Isolation der Ständerwicklung	Thermische Klasse 155, optional 155 [F(B)], 180 nach IEC/EN 60034-1
Schutzart	IP 55 nach IEC/EN 60034-5, optional IP 56 oder höher
Kühlart	IC 71W (IC 31W auf Anfrage) nach IEC/EN 60034-6
Kühltemperatur/ Aufstellungshöhe	max. 35 °C Aufstellungshöhe 1000 m über NN
Bemessungsspannung	Normspannungen nach EN 60038 50 Hz: 230 V, 400 V, 500 V, 690 V, 60 Hz: 275 V, 460 V, 480 V, 600 V Spannungsbereiche A und B nach IEC/EN 60034-1 (230 V, 50 Hz und 275 V, 60 Hz bei Motoren ab Baugröße 315 Rückfrage erforderlich)
Betriebsarten	S1, Dauerbetrieb, Kurzzeitbetrieb S2, 10/30/60 min Betriebsart S3/S6, 25/40/60 % ED
Bauformen	IM B3, IM B35, IM B5 und abgeleitete Bauformen nach IEC/EN 60034-7
Anstrich	Normalanstrich „moderate“, Farbton RAL 7031, Blaugrau Sonderanstrich „worldwide“, Farbton RAL 7031, Blaugrau
Schwinggrößenstufe	standardmäßig Stufe „A“ ist für Maschinen ohne besondere Schwingungsanforderungen
Wellenenden	nach DIN 748 (IEC 60072), Auswuchtart „Halbkeilwuchtung“
Grenzdrehzahlen	Die Angaben entnehmen Sie dem Abschnitt Grenzdrehzahlen im Katalogteil Motoren für Umrichterbetrieb, Kapitel 4.
Lagerausführung	Die Angaben entnehmen Sie dem Abschnitt Lagerung im Katalogteil Standardmotoren, Kapitel 2.
Motormassen	Die Angaben entnehmen Sie den technischen Auswahllisten.
Anschlusskästen	Die Angaben entnehmen Sie dem Abschnitt Anschlusskästen im Katalogteil Standardmotoren, Kapitel 2.
Dokumentation	Jedem Motor liegen eine Bedienungs- und Wartungsanleitung, ein Klemmenplan und ein Sicherheitsdatenblatt bei.
Toleranzen	Die Angaben entnehmen Sie dem Abschnitt Toleranzen im Katalogteil Einführung, Kapitel 1.
Optionen	Die Angaben entnehmen Sie dem Abschnitt Modifikationsübersicht im Katalogteil Einführung, Kapitel 1.

Motorauswahldaten

Wassergekühlte Drehstrommotoren mit Käfigläufer, Premium Efficiency IE3

Kühlart IC 71W, Betriebsart S1, Dauerbetrieb, Thermische Klasse 155, Schutzart IP 55, Wirkungsgradbestimmung nach IEC/EN 60034-2-1

Motorauswahldaten													Bemessungspunkt 400 V, 50 Hz					
Typ	P _B kW	M _B Nm	n _B min ⁻¹	IE-Klasse	η _B nach IEC/IEC 60034-2-1			cos φ _B -	I _B 400 V A	I _A /I _B -	M _A /M _B -	M _S /M _B -	M _K /M _B -	max. Kühlwasser- menge [l/min]	min. Kühlwasser- druck [bar]	max. Kühlwasser- druck [bar]	J kgm ²	m kg
					100 %	75 %	50 %											
Synchrondrehzahl 3000 min ⁻¹ – 2-polige Ausführung																		
IE3-W41B 315 S2	110	354	2970	IE3- 95,2	94,5	93,5	0,89	187	10,0	1,9	1,7	3,0	18,0	1,00	10	1,21	750	
IE3-W41B 315 M2	132	423	2980	IE3- 95,4	95,0	94,5	0,89	224	10,0	2,0	1,8	3,0	18,0	1,00	10	1,44	815	
IE3-W41B 315 MX2	160	513	2980	IE3- 95,7	95,7	95,0	0,9	268	8,5	2,3	1,7	2,6	18,0	1,50	10	2,37	1095	
IE3-W41B 315 MY2	200	641	2980	IE3- 95,8	95,9	95,5	0,91	331	8,3	2,6	1,6	2,4	18,0	1,50	10	2,82	1200	
IE3-W41B 315 L2	250	800	2985	IE3- 95,8	96,0	95,9	0,93	405	9,0	2,3	1,2	2,3	18,0	1,50	10	3,66	1460	
IE3-W41B 315 LX2	315	1008	2985	IE3- 95,8	95,8	95,8	0,92	516	8,5	2,8	1,6	2,5	18,0	1,50	10	4,43	1700	
IE3-W41B 355 M2	355	1136	2985	IE3- 96,0	96,0	96,0	0,92	580	7,7	1,9	1,5	3,8	20,0	2,00	10	4,20	2000	
IE3-W41B 355 MX2	400	1278	2990	IE3- 95,8	95,8	95,3	0,91	665	8,5	1,5	1,2	2,5	30,0	2,00	10	5,50	2200	
IE3-W41B 355 L2	500	1597	2990	IE3- 95,8	95,8	95,3	0,90	840	9,0	2,0	1,3	3,0	35,0	2,00	10	7,10	2445	
IE3-W42B 400 M2	560	1790	2988	IE3- 95,8	95,8	95,3	0,88	965	7,2	1,5	1,4	2,5	40,0	2,00	10	8,44	3000	
IE3-W42B 400 MX2	630	2014	2988	IE3- 95,8	95,8	95,3	0,89	1070	7,3	1,6	1,4	2,5	40,0	2,00	10	9,41	3200	
IE3-W42B 400 L2	710	2269	2988	IE3- 95,8	95,8	95,3	0,90	1195	7,6	1,7	1,4	2,0	40,0	2,00	10	10,41	3450	
Synchrondrehzahl 1500 min ⁻¹ – 4-polige Ausführung																		
IE3-W41B 315 S4	110	706	1487	IE3- 95,4	95,0	94,3	0,82	203	9,5	1,9	1,7	2,7	18,0	1,00	10	1,96	760	
IE3-W41B 315 M4	132	849	1485	IE3- 95,6	95,4	95,0	0,83	240	9,0	2,2	1,9	2,7	18,0	1,00	10	2,27	850	
IE3-W41B 315 MX4	160	1026	1490	IE3- 95,8	95,8	95,0	0,84	287	9,5	2,1	2,0	3,2	18,0	1,50	10	4,01	1120	
IE3-W41B 315 MY4	200	1282	1490	IE3- 96,0	95,8	95,5	0,87	346	9,5	2,1	1,7	2,7	18,0	1,50	10	4,82	1250	
IE3-W41B 315 L4	250	1602	1490	IE3- 96,2	96,2	96,0	0,87	431	9,4	2,2	1,8	2,7	18,0	1,50	10	5,93	1450	
IE3-W41B 315 LX4	315	2019	1490	IE3- 96,0	96,0	96,0	0,87	544	9,5	2,3	1,7	2,9	18,0	1,50	10	6,82	1630	
IE3-W41B 355 M 4	355	2271	1493	IE3- 96,2	96,2	95,5	0,87	612	8,1	1,3	1,0	2,7	20,0	2,00	10	7,90	2150	
IE3-W41B 355 MX4	400	2564	1490	IE3- 96,0	96,0	95,5	0,84	719	8,0	1,7	1,4	2,4	30,0	2,00	10	9,50	2400	
IE3-W41B 355 L4	500	3205	1490	IE3- 96,0	96,0	95,5	0,84	899	7,2	1,6	1,2	2,2	35,0	2,00	10	10,00	2500	
IE3-W42B 400 M4	560	3582	1493	IE3- 96,0	96,0	95,5	0,84	1006	9,0	3,4	2,9	3,9	40,0	2,00	10	12,60	2900	
IE3-W42B 400 MX4	630	4030	1493	IE3- 96,0	96,0	95,5	0,85	1119	9,0	3,6	3,0	4,2	40,0	2,00	10	14,33	3100	
IE3-W42B 400 L4	710	4542	1493	IE3- 96,0	96,0	95,5	0,85	1261	9,0	3,9	3,1	4,2	40,0	2,00	10	16,29	3400	
Synchrondrehzahl 1000 min ⁻¹ – 6-polige Ausführung																		
IE3-W41B 315 S6	75	723	990	IE3- 94,6	94,0	93,5	0,86	133	8,2	1,8	1,4	2,3	18,0	1,50	10	5,55	1060	
IE3-W41B 315 M6	90	868	990	IE3- 94,9	94,0	93,0	0,86	159	8,5	2,2	1,7	2,8	18,0	1,50	10	6	1100	
IE3-W41B 315 MX6	110	1061	990	IE3- 95,1	95,0	94,5	0,86	194	8,5	2,5	1,7	2,7	18,0	1,50	10	6,67	1210	
IE3-W41B 315 L6	132	1267	995	IE3- 95,4	95,0	94,5	0,87	230	9,0	2,8	2,0	3,2	18,0	1,50	10	8,6	1550	
IE3-W41B 355 M6	160	1536	995	IE3- 95,6	95,0	94,6	0,82	295	8,0	2,1	0,0	2,7	20,0	2,00	10	8,2	1850	
IE3-W41B 355 MX6	200	1919	995	IE3- 95,8	95,0	94,0	0,85	355	9,0	2,1	0,0	2,9	20,0	2,00	10	12,10	2200	
IE3-W41B 355 L6	250	2395	997	IE3- 95,8	95,5	95,0	0,84	448	8,8	2,2	1,5	2,8	35,0	2,00	10	14,00	2400	
IE3-W41B 355 LX6	315	3023	995	IE3- 95,8	95,7	95,3	0,84	565	7,5	1,6	1,1	2,3	35,0	2,00	10	14,00	2400	
IE3-W42B 400 MY6	355	3407	995	IE3- 95,8	95,5	94,5	0,85	632	8,0	2,0	1,6	2,6	40,0	2,00	10	16,54	2900	
IE3-W42B 400 M6	400	3847	993	IE3- 95,8	95,5	94,5	0,87	696	7,0	1,8	1,5	2,3	40,0	2,00	10	16,54	2900	
IE3-W42B 400 MX6	450	4327	993	IE3- 95,8	95,7	94,6	0,83	821	7,3	1,8	1,5	2,1	40,0	2,00	10	18,44	3100	
IE3-W42B 400 L6	500	4808	993	IE3- 95,8	95,6	94,5	0,83	911	7,5	1,9	1,7	2,2	40,0	2,00	10	20,63	3400	

Wassergekühlte Drehstrommotoren mit Käfigläufer, Premium Efficiency IE3

Kühlart IC 71W, Betriebsart S1, Dauerbetrieb, Thermische Klasse 155,
Schutzart IP 55, Wirkungsgradbestimmung nach IEC/EN 60034-2-1

Motorauswahldaten													Bemessungspunkt 400 V, 50 Hz					
Typ	P _B kW	M _B Nm	n _B min ⁻¹	IE-Klasse nach IEC/IEC 60034-2-1	η _B			cos φ _B -	I _B 400 V A	I _A /I _B -	M _A /M _B -	M _S /M _B -	M _K /M _B -	max. Kühlwasser- menge [l/min]	min. Kühlwasser- druck [bar]	max. Kühlwasser- druck [bar]	J kgm ²	m kg
					100 %	75 %	50 %											
Synchrondrehzahl 750 min ⁻¹ – 8-polige Ausführung																		
IE3-W41B 315 S8	55	707	743	IE3- 93,8	93,8	92,5	0,81	104	7,5	1,7	1,5	2,4	18,0	1,50	10	5,55	1060	
IE3-W41B 315 M8	75	968	740	IE3- 94,3	93,8	93,5	0,80	144	7,8	1,8	1,8	2,6	18,0	1,50	10	6	1100	
IE3-W41B 315 MX8	90	1154	745	IE3- 94,6	94,0	93,5	0,79	175	8,2	2,5	2,0	2,8	18,0	1,50	10	6,67	1250	
IE3-W41B 315 L8	110	1410	745	IE3- 94,9	94,0	93,5	0,8	210	8,3	2,2	1,9	2,8	18,0	1,50	10	10	1550	
IE3-W41B 355 M8	132	1692	745	IE3- 95,1	95,0	94,0	0,81	248	7,0	1,2	1,0	2,7	20,0	2,00	10	9,5	1850	
IE3-W41B 355 MX8	160	2054	744	IE3- 95,4	95,0	94,0	0,80	303	6,8	1,3	1,0	2,5	30,0	2,00	10	13,40	2200	
IE3-W41B 355 L8	200	2570	743	IE3- 95,6	95,5	94,0	0,77	393	6,5	1,6	1,0	2,7	35,0	2,00	10	15,80	2400	
IE3-W41B 355 LX8	250	3213	743	IE3- 95,6	95,4	93,8	0,78	487	6,4	2,5	1,9	2,5	35,0	2,00	10	15,80	2400	
IE3-W42B 400 MY8	315	4048	743	IE3- 95,6	95,5	94,5	0,78	611	6,4	2,5	1,9	2,5	40,0	2,00	10	17,94	2800	
IE3-W42B 400 M8	355	4550	745	IE3- 95,6	95,5	94,5	0,76	708	6,6	1,9	1,7	2,3	40,0	2,00	10	17,94	2900	
IE3-W42B 400 MX8	400	5134	744	IE3- 95,6	95,6	94,6	0,73	831	6,1	1,8	1,7	1,9	40,0	2,00	10	19,99	3100	
IE3-W42B 400 L8	450	5776	744	IE3- 95,6	95,6	94,6	0,72	947	6,4	2,0	1,7	2,0	40,0	2,00	10	22,34	3400	

Wassergekühlte Drehstrommotoren mit Käfigläufer, High Efficiency, IE2



Kühlart IC 71W, Betriebsart S1, Dauerbetrieb, Thermische Klasse 155, Schutzart IP 55, Wirkungsgradbestimmung nach IEC/EN 60034-2-1

Motorauswahldaten													Bemessungspunkt 400 V, 50 Hz					
Typ	P _B kW	M _B Nm	n _B min ⁻¹	IE-Klasse	η _B nach IEC/IEC 60034-2-1			cos φ _B -	I _B 400 V A	I _A /I _B -	M _A /M _B -	M _S /M _B -	M _K /M _B -	max. Kühlwasser- menge [l/min]	min. Kühlwasser- druck [bar]	max. Kühlwasser- druck [bar]	J kgm ²	m kg
					100 %	75 %	50 %											
Synchrondrehzahl 3000 min ⁻¹ – 2-polige Ausführung																		
IE2-WE1B 225 M2	45	146	2950	IE2- 92,9	92,2	91,2	0,87	80,5	6,9	1,7	1,1	2,7	10,0	0,5	3,5	0,220	295	
IE2-WE1B 250 M2	55	178	2955	IE2- 93,5	93,7	93,2	0,89	95,5	8,2	2,3	1,9	2,8	16,0	0,7	3,5	0,375	385	
IE2-WE1B 280 S2	75	241	2970	IE2- 94,1	94,0	91,5	0,90	128	7,9	2,1	1,7	3,0	18,0	1,0	3,5	0,65	500	
IE2-WE1B 280 M2	90	289	2970	IE2- 94,4	94,1	91,9	0,91	151	7,7	2,0	1,7	2,8	18,0	1,0	3,5	0,68	550	
IE2-WE1B 315 S2	110	353	2975	IE2- 94,5	94,3	93,3	0,89	189	8,0	1,3	1,2	2,4	18,0	1,5	10,0	1,21	730	
IE2-WE1B 315 M2	132	424	2975	IE2- 95,0	94,8	94,5	0,89	225	9,2	1,4	1,2	2,4	18,0	1,5	10,0	1,44	820	
IE2-WE1B 315 MX2	160	514	2973	IE2- 94,8	94,8	94,8	0,89	274	8,2	1,3	1,3	2,4	18,0	1,5	10,0	1,76	955	
IE2-WE1B 315 MY2	200	640	2983	IE2- 95,4	95,0	94,3	0,88	344	9,4	2,8	2,0	3,0	18,0	1,5	10,0	2,82	1200	
IE2-WE1B 315 L2	250	800	2984	IE2- 95,4	95,4	95,4	0,92	411	9,0	2,3	1,2	2,3	18,0	1,5	10,0	3,66	1450	
IE2-WE1B 315 LX2	315	1008	2985	IE2- 95,4	95,4	95,0	0,92	518	8,5	2,8	1,6	2,5	18,0	1,5	10,0	4,43	1700	
IE2-WE2B 355 M2	355	1136	2985	IE2- 95,5	95,5	95,5	0,92	583	7,7	1,9	1,5	3,8	20,0	2,0	10,0	4,20	2000	
IE2-WE2B 355 MX2	400	1278	2990	IE2- 95,5	95,5	95,5	0,91	664	9,4	1,8	1,0	3,0	30,0	2,0	10,0	4,50	2200	
IE2-WE2B 355 LY2	450	1440	2985	IE2- 95,5	95,5	95,5	0,92	739	7,0	1,3	0,9	2,4	35,0	2,0	10,0	7,10	2400	
IE2-WE2B 355 L2	500	1597	2990	IE2- 95,5	95,5	95,5	0,92	821	8,5	1,5	1,2	2,5	35,0	2,0	10,0	7,10	2400	
Synchrondrehzahl 1500 min ⁻¹ – 4-polige Ausführung																		
IE2-WE1B 225 MY4	30	194	1480	IE2- 92,3	91,3	88,2	0,80	58,5	7,3	2,1	1,7	2,9	10,0	0,5	3,5	0,275	277	
IE2-WE1B 225 M4	37	240	1475	IE2- 92,7	91,8	90,7	0,84	68,5	7,4	2,2	1,7	2,7	10,0	0,5	3,5	0,313	313	
IE2-WE1B 225 MX4	45	290	1483	IE2- 93,1	93,0	91,1	0,84	83	7,9	2,3	1,9	2,4	10,0	0,5	3,5	0,525	390	
IE2-WE1B 250 M4	55	354	1485	IE2- 94,0	94,1	92,5	0,84	101	8,0	2,0	1,7	2,3	16,0	0,7	3,5	0,95	535	
IE2-WE1B 280 S4	75	482	1485	IE2- 94,2	94,4	92,1	0,84	137	7,2	1,8	1,6	2,1	18,0	1,0	3,5	0,95	550	
IE2-WE1B 280 M4	90	580	1483	IE2- 94,3	94,5	94,0	0,84	164	7,6	1,8	1,6	2,3	18,0	1,0	3,5	1,10	610	
IE2-WE1B 315 S4	110	707	1485	IE2- 94,8	94,8	94,0	0,82	204	8,5	1,8	1,5	2,7	18,0	1,5	10,0	1,96	760	
IE2-WE1B 315 M4	132	849	1484	IE2- 95,0	95,0	94,5	0,83	242	8,2	1,8	1,6	2,3	18,0	1,5	10,0	2,27	850	
IE2-WE1B 315 MX4	160	1031	1482	IE2- 95,0	95,0	94,5	0,84	289	7,4	1,6	1,4	2,2	18,0	1,5	10,0	2,73	975	
IE2-WE1B 315 MY4	200	1282	1490	IE2- 95,1	95,1	94,5	0,87	349	8,5	1,8	1,6	2,5	18,0	1,5	10,0	4,82	1270	
IE2-WE1B 315 L4	250	1602	1490	IE2- 95,4	95,4	95,3	0,88	430	9,0	2,2	1,5	2,7	18,0	1,5	10,0	5,93	1450	
IE2-WE1B 315 LX4	315	2019	1490	IE2- 95,4	95,4	95,0	0,88	542	9,0	2,4	1,6	2,6	18,0	1,5	10,0	6,82	1630	
IE2-WE2B 355 M4	355	2271	1493	IE2- 95,5	95,5	95,0	0,87	617	8,0	1,3	1,0	2,7	20,0	2,0	10,0	7,90	2150	
IE2-WE2B 355 MX4	400	2557	1494	IE2- 95,5	95,5	95,5	0,88	687	8,5	1,3	1,0	3,0	30,0	2,0	10,0	9,50	2400	
IE2-WE2B 355 LY4	450	2873	1496	IE2- 95,5	95,5	95,5	0,86	791	8,5	1,4	0,8	2,9	35,0	2,0	10,0	10,00	2500	
IE2-WE2B 355 L4	500	3198	1493	IE2- 95,5	95,5	95,5	0,84	900	8,0	1,2	0,9	3,0	35,0	2,0	10,0	10,00	2500	
Synchrondrehzahl 1000 min ⁻¹ – 6-polige Ausführung																		
IE2-WE1B 200 MY6	22	214	980	IE2- 90,9	90,2	88,5	0,86	40,5	6,4	2,2	1,8	2,7	10,0	0,5	3,5	0,443	272	
IE2-WE1B 225 M6	30	291	985	IE2- 92,0	91,5	90,0	0,86	54,5	7,3	2,5	2,2	2,9	10,0	0,5	3,5	0,825	365	
IE2-WE1B 250 M6	37	359	985	IE2- 92,2	91,7	90,7	0,85	68	6,4	2,7	1,8	2,4	16,0	0,7	3,5	1,28	480	
IE2-WE1B 280 S6	45	437	983	IE2- 93,0	92,7	92,4	0,87	80,5	6,5	2,2	1,7	2,4	18,0	1,0	10,0	1,48	560	
IE2-WE1B 280 M6	55	531	990	IE2- 93,6	93,5	93,0	0,85	100	7,6	2,0	1,5	2,5	18,0	1,0	10,0	2,63	710	
IE2-WE1B 315 S6	75	723	990	IE2- 93,9	93,7	93,5	0,87	133	7,8	1,9	1,5	2,5	18,0	1,5	10,0	3,33	804	
IE2-WE1B 315 M6	90	868	990	IE2- 94,0	94,0	93,5	0,88	157	7,5	1,8	1,5	2,5	18,0	1,5	10,0	3,60	865	
IE2-WE1B 315 MX6	110	1061	990	IE2- 94,3	94,3	94,0	0,87	194	7,5	1,8	1,4	2,3	18,0	1,5	10,0	6,67	1210	
IE2-WE1B 315 MY6	132	1273	990	IE2- 94,6	94,3	94,0	0,87	231	7,5	1,9	1,4	2,2	18,0	1,5	10,0	6,67	1250	
IE2-WE1B 315 L6	160	1543	990	IE2- 94,8	94,5	93,5	0,88	277	7,5	2,0	1,5	2,4	18,0	1,5	10,0	8,60	1430	
IE2-WE1B 315 LX6	200	1929	990	IE2- 95,0	95,0	94,5	0,86	353	7,0	1,9	1,5	2,2	18,0	1,5	10,0	8,60	1460	
IE2-WE2B 355 M6	250	2402	994	IE2- 95,0	95,0	94,7	0,84	452	7,0	1,5	1,2	2,2	20,0	2,0	10,0	8,20	1850	
IE2-WE2B 355 MX6	315	3023	995	IE2- 95,2	95,2	95,2	0,86	555	7,0	1,3	1,1	2,2	30,0	2,0	10,0	12,1	2200	
IE2-WE2B 355 LY6	355	3407	995	IE2- 95,0	95,0	94,0	0,77	700	7,5	1,8	1,5	2,6	35,0	2,0	10,0	14,0	2400	

Wassergekühlte Drehstrommotoren mit Käfigläufer, High Efficiency, IE2

Kühlart IC 71W, Betriebsart S1, Dauerbetrieb, Thermische Klasse 155, Schutzart IP 55, Wirkungsgradbestimmung nach IEC/EN 60034-2-1

Motorauswahldaten													Bemessungspunkt 400 V, 50 Hz					
Typ	P _B kW	M _B Nm	n _B min ⁻¹	IE-Klasse	η _B nach IEC/IEC 60034-2-1			cos φ _B -	I _B 400 V A	I _A /I _B -	M _A /M _B -	M _S /M _B -	M _K /M _B -	max. Kühlwasser- menge [l/min]	min. Kühlwasser- druck [bar]	max. Kühlwasser- druck [bar]	J kgm ²	m kg
					100 %	75 %	50 %											
Synchrondrehzahl 750 min ⁻¹ – 8-polige Ausführung																		
IE2-WE1B 225 S8	18,5	242	730	IE2-	89,6	89,4	87,2	0,78	38	5,4	2,1	2,0	2,8	10,0	0,5	3,5	0,440	265
IE2-WE1B 225 M8	22	287	733	IE2-	90,6	89,4	89,9	0,78	45	5,6	2,2	1,8	2,6	10,0	0,5	3,5	0,825	380
IE2-WE1B 250 M8	30	389	737	IE2-	91,5	91,2	88,3	0,78	60,5	5,5	2,2	1,8	2,5	16,0	0,7	3,5	1,350	480
IE2-WE1B 280 S8	37	480	736	IE2-	91,6	91,1	88,6	0,79	73,5	5,4	2,0	1,7	2,3	18,0	1,0	3,5	1,55	550
IE2-WE1B 280 M8	45	581	740	IE2-	92,7	92,7	92,0	0,79	88,5	6,7	1,8	1,5	2,5	18,0	1,0	10,0	2,63	690
IE2-WE1B 315 S8	55	710	740	IE2-	93,0	93,0	92,5	0,80	107	6,0	1,8	1,5	2,2	18,0	1,5	10,0	3,33	800
IE2-WE1B 315 M8	75	968	740	IE2-	93,5	93,5	93,0	0,81	143	6,0	1,8	1,5	2,1	18,0	1,5	10,0	3,6	880
IE2-WE1B 315 MX8	90	1161	740	IE2-	92,1	91,6	90,1	0,81	174	6,0	1,9	0,0	2,2	18,0	1,5	10,0	6	1050
IE2-WE1B 315 MY8	110	1420	740	IE2-	93,8	93,3	91,2	0,81	209	6,5	2,1	0,0	2,4	18,0	1,5	10,0	6,76	1250
IE2-WE1B 315 L8	132	1704	740	IE2-	94,4	94,0	93,5	0,83	243	7,5	2,2	1,8	2,5	18,0	1,5	10,0	8,71	1430
IE2-WE1B 315 LX8	160	2065	740	IE2-	94,2	94,2	93,8	0,80	306	7,2	2,2	1,8	2,5	18,0	1,5	10,0	8,71	1430
IE2-WE2B 355 M8	200	2571	743	IE2-	94,7	94,1	91,5	0,77	396	0,0	0,0	0,0	0,0	20,0	2,0	10,0	9,5	1850
IE2-WE2B 355 MX8	250	3205	745	IE2-	95,8	95,8	95,5	0,83	454	7,0	1,2	1,0	2,6	30,0	2,0	10,0	13,4	2200
IE2-WE2B 355 LY8	280	3599	743	IE2-	94,8	94,1	91,5	0,78	547	0,0	0,0	0,0	0,0	35,0	2,0	10,0	15,8	2400

Maße

Flanschabmessungen

Flansche mit Durchgangsbohrungen

Flanschtyp nach DIN EN 50 347	Flanschtyp nach DIN 42948	LA c1	M e1	N b1	P a1	S s1	T f1
FF 400	A 450	16	400	350	450	18	5
FF 500	A 550	18	500	450	550	18	5
FF 600	A 660	22	600	550	660	22	6
FF 740	A 800	25	740	680	800	22	6

In DIN EN 50 347 sind den Baugrößen die Flansche FF mit Durchgangsbohrungen und die Flansche FT mit Gewindebohrungen zugeordnet. Die Norm DIN 42948 ist mit den Flanschen A und C weiterhin gültig.

Von der Norm abweichende Zuordnungsmöglichkeiten der Flansche sind in den Flanschzuordnungstabellen dieses Kataloges angegeben.

Toleranzen für das Maß N (b₁) siehe jeweilige Maßstabellen
LA (c₁) Einschraubtiefe

Wassergekühlte Drehstrommotoren mit Käfigläufer, Premium Efficiency IE3

Kühlart IC 71W, Betriebsart S1, Dauerbetrieb,
Thermische Klasse 155, Schutzart IP 55
Baugröße 315

Bauform IM B3 [IM 1001]

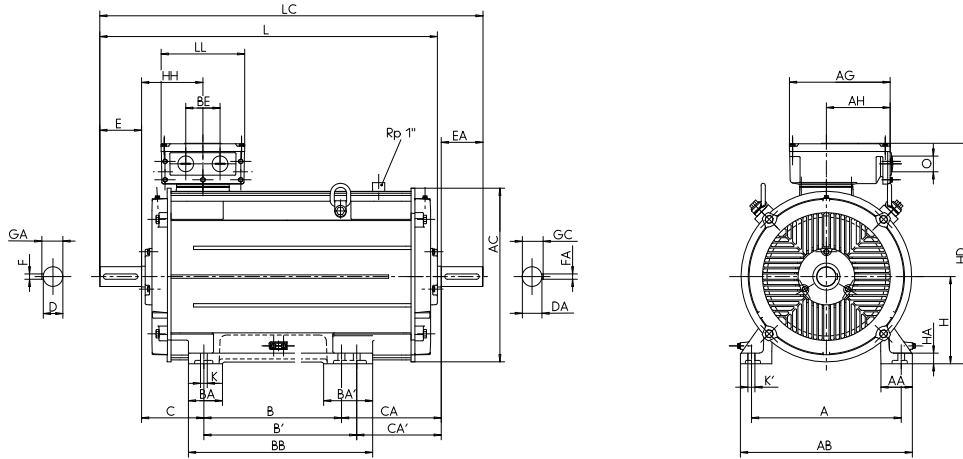

Typbezeichnung	A	AA	AB	AC	B	BA	BA'	BB	C	CA	D	DA	DB ¹⁾	E	EA	F	FA
	b	n	f	g	a	m	m1	e	w1	w2	d	d1		l	l1	u	u1
IE3-W41B 315 S2	508	126	590	550	406	120	-	503	216	126	65	65	M20	140	140	18	18
IE3-W41B 315 S4	508	126	590	550	406	120	-	503	216	126	80	70	M20	170	140	22	20
IE3-W41B 315 S8	508	126	590	550	406	120	-	503	216	126	80	70	M20	170	140	22	20
IE3-W41B 315 M2	508	126	590	550	457	120	-	554	216	130	65	65	M20	140	140	18	18
IE3-W41B 315 M4	508	126	590	550	457	120	-	554	216	130	80	70	M20	170	140	22	20
IE3-W41B 315 S6	508	110	590	610	406	120	150	554	216	259	80	70	M20	170	140	22	20
IE3-W41B 315 M6, 8	508	110	590	610	457	120	150	554	216	208	80	70	M20	170	140	22	20
IE3-W41B 315 MX2	508	110	590	610	457	120	150	554	216	208	65	65	M20	140	140	18	18
IE3-W41B 315 MX4	508	110	590	610	457	120	150	554	216	208	80	70	M20	170	140	22	20
IE3-W41B 315 MX6, 8	508	110	590	610	457	120	150	554	216	128	80	70	M20	170	140	22	20
IE3-W41B 315 MX10, 12	508	110	590	610	457	120	150	554	216	128	80	70	M20	170	140	22	20
IE3-W41B 315 MY2	508	110	590	610	457	120	-	573	216	307	65	65	M20	140	140	18	18
IE3-W41B 315 MY4, 6, 8	508	110	590	610	457	120	-	573	216	307	80	70	M20	170	140	22	20
IE3-W41B 315 L2	508	110	590	610	508	120	-	624	216	376	65	65	M20	140	140	18	18
IE3-W41B 315 L4, 6, 8	508	110	590	610	508	120	-	624	216	376	80	70	M20	170	140	22	20
IE3-W41B 315 LX2	508	110	590	610	508	120	-	624	216	496	65	65	M20	140	140	18	18
IE3-W41B 315 LX4	508	110	590	610	508	120	-	624	216	496	80	70	M20	170	140	22	20
IE3-W41B 315 LX6, 8	508	110	590	610	508	120	-	624	216	376	80	70	M20	170	140	22	20

Typbezeichnung	GA	GC	H	HA	HD	HH	K	K'	L	LC	KK Typ	AG	LL	AH	O
	t	t1	h	c	p	A	s	s'	k	k1					
IE3-W41B 315 S2	69	69	315	44	731	211	28	35	879	1026	200 A	282	242	-	M63 x 1,5
IE3-W41B 315 S4	85	74,5	315	44	731	211	28	35	909	1056	200 A	282	242	-	M63 x 1,5
IE3-W41B 315 S8	85	74,5	315	44	731	211	28	35	964	1111	200 A	282	242	-	M63 x 1,5
IE3-W41B 315 M2	69	69	315	44	731	211	28	35	934	1081	200 A	282	242	-	M63 x 1,5
IE3-W41B 315 M4	85	74,5	315	44	731	211	28	35	964	1111	200 A	282	242	-	M63 x 1,5
IE3-W41B 315 S6	85	74,5	315	44	809	230	28	35	1044	1191	400 A-SB	415	340	265	M63 x 1,5
IE3-W41B 315 M6, 8	85	74,5	315	44	809	230	28	35	1146	1290	400 A-SB	415	340	265	M63 x 1,5
IE3-W41B 315 MX2	69	69	315	44	809	230	28	35	1014	1161	400 A-SB	415	340	265	M63 x 1,5
IE3-W41B 315 MX4	85	74,5	315	44	809	230	28	35	1044	1191	400 A-SB	415	340	265	M63 x 1,5
IE3-W41B 315 MX6, 8	85	74,5	315	44	809	230	28	35	964	1111	400 A-SB	415	340	265	M63 x 1,5
IE3-W41B 315 MX10, 12	85	74,5	315	44	809	230	28	35	964	1111	400 A-SB	415	340	265	M63 x 1,5
IE3-W41B 315 MY2	69	69	315	44	809	230	28	35	1116	1260	400 A-SB	415	340	265	M63 x 1,5
IE3-W41B 315 MY4, 6, 8	85	74,5	315	44	809	230	28	35	1146	1290	400 A-SB	415	340	265	M63 x 1,5
IE3-W41B 315 L2	69	69	315	44	809	230	28	35	1236	1380	400 A-SB	415	340	265	M63 x 1,5
IE3-W41B 315 L4, 6, 8	85	74,5	315	44	809	230	28	35	1266	1410	400 A-SB	415	340	265	M63 x 1,5
IE3-W41B 315 LX2	69	69	315	44	809	230	28	35	1356	1500	400 A-SB	415	340	265	M63 x 1,5
IE3-W41B 315 LX4	85	74,5	315	44	809	230	28	35	1386	1530	400 A-SB	415	340	265	M63 x 1,5
IE3-W41B 315 LX6, 8	85	74,5	315	44	809	230	28	35	1266	1410	400 A-SB	415	340	265	M63 x 1,5

¹⁾ Zentrierbohrung DIN 332-DS
Änderungen im Rahmen der weiteren Entwicklung vorbehalten.

Niederspannungsmaschinen

Wassergekühlte Drehstrommotoren mit Käfigläufer, Premium Efficiency IE3

Kühlart IC 71W, Betriebsart S1, Dauerbetrieb,
Thermische Klasse 155, Schutzart IP 55
Baugröße 315

Bauform IM B35 [IM 2001]

Flanschmaße siehe Seite 5/9

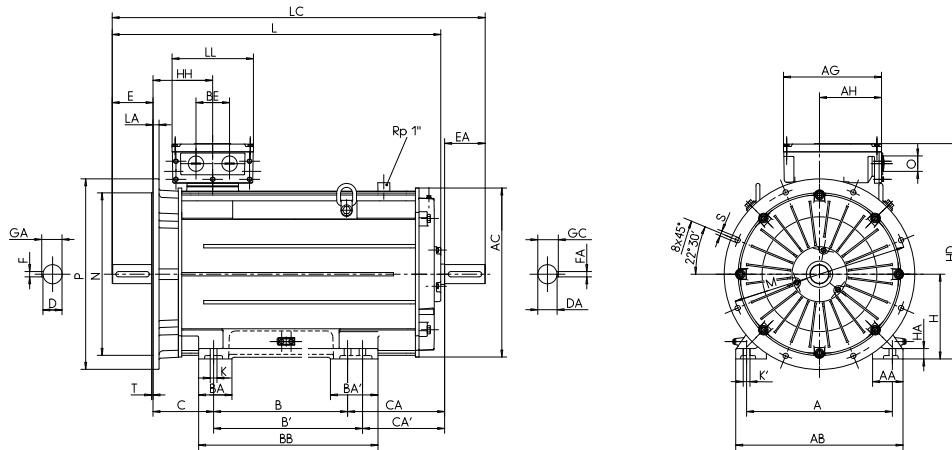

Typbezeichnung	Flansch- größen	A b	AA n	AB f	AC g	B a	BA m	BA' m1	BB e	C w1	CA w2	D d	DA d1	DB ¹⁾	E l	EA l1	F u	FA u1
IE3-W41B 315 S2	FF 600	508	126	590	550	406	120	-	503	216	126	65	65	M20	140	140	18	18
IE3-W41B 315 S4	FF 600	508	126	590	550	406	120	-	503	216	126	80	70	M20	170	140	22	20
IE3-W41B 315 S8	FF 600	508	126	590	550	406	120	-	503	216	126	80	70	M20	170	140	22	20
IE3-W41B 315 M2	FF 600	508	126	590	550	457	120	-	554	216	130	65	65	M20	140	140	18	18
IE3-W41B 315 M4	FF 600	508	126	590	550	457	120	-	554	216	130	80	70	M20	170	140	22	20
IE3-W41B 315 S6	FF 600	508	110	590	610	406	120	150	554	216	259	80	70	M20	170	140	22	20
IE3-W41B 315 M6, 8	FF 600	508	110	590	610	457	120	150	554	216	208	80	70	M20	170	140	22	20
IE3-W41B 315 MX2	FF 600	508	110	590	610	457	120	150	554	216	208	65	65	M20	140	140	18	18
IE3-W41B 315 MX4	FF 600	508	110	590	610	457	120	150	554	216	208	80	70	M20	170	140	22	20
IE3-W41B 315 MX6, 8	FF 600	508	110	590	610	457	120	150	554	216	128	80	70	M20	170	140	22	20
IE3-W41B 315 MX10, 12	FF 600	508	110	590	610	457	120	150	554	216	128	80	70	M20	170	140	22	20
IE3-W41B 315 MY2	FF 600	508	110	590	610	457	120	-	573	216	307	65	65	M20	140	140	18	18
IE3-W41B 315 MY4, 6, 8	FF 600	508	110	590	610	457	120	-	573	216	307	80	70	M20	170	140	22	20
IE3-W41B 315 L2	FF 600	508	110	590	610	508	120	-	624	216	376	65	65	M20	140	140	18	18
IE3-W41B 315 L4, 6, 8	FF 600	508	110	590	610	508	120	-	624	216	376	80	70	M20	170	140	22	20
IE3-W41B 315 LX2	FF 600	508	110	590	610	508	120	-	624	216	496	65	65	M20	140	140	18	18
IE3-W41B 315 LX4	FF 600	508	110	590	610	508	120	-	624	216	496	80	70	M20	170	140	22	20
IE3-W41B 315 LX6, 8	FF 600	508	110	590	610	508	120	-	624	216	376	80	70	M20	170	140	22	20

Typbezeichnung	GA t	GC t1	H h	HA c	HD p	HH A	K s	K' s'	L k	LC k1	KK Typ	AG	LL	AH	Ø
IE3-W41B 315 S2	69	69	315	44	731	211	28	35	879	1026	200 A	282	242	-	M63 x 1,5
IE3-W41B 315 S4	85	74,5	315	44	731	211	28	35	909	1056	200 A	282	242	-	M63 x 1,5
IE3-W41B 315 S8	69	69	315	44	731	211	28	35	964	1111	200 A	282	242	-	M63 x 1,5
IE3-W41B 315 M2	85	74,5	315	44	731	211	28	35	934	1081	200 A	282	242	-	M63 x 1,5
IE3-W41B 315 M4	85	74,5	315	44	731	211	28	35	964	1111	200 A	282	242	-	M63 x 1,5
IE3-W41B 315 S6	85	74,5	315	44	809	230	28	35	1044	1191	400 A-SB	415	340	265	M63 x 1,5
IE3-W41B 315 M6, 8	85	74,5	315	44	809	230	28	35	1146	1290	400 A-SB	415	340	265	M63 x 1,5
IE3-W41B 315 MX2	69	69	315	44	809	230	28	35	1014	1161	400 A-SB	415	340	265	M63 x 1,5
IE3-W41B 315 MX4	85	74,5	315	44	809	230	28	35	1044	1191	400 A-SB	415	340	265	M63 x 1,5
IE3-W41B 315 MX6, 8	85	74,5	315	44	809	230	28	35	964	1111	400 A-SB	415	340	265	M63 x 1,5
IE3-W41B 315 MX10,12	85	74,5	315	44	809	230	28	35	964	1111	400 A-SB	415	340	265	M63 x 1,5
IE3-W41B 315 MY2	69	69	315	44	809	230	28	35	1116	1260	400 A-SB	415	340	265	M63 x 1,5
IE3-W41B 315 MY4, 6, 8	85	74,5	315	44	809	230	28	35	1146	1290	400 A-SB	415	340	265	M63 x 1,5
IE3-W41B 315 L2	69	69	315	44	809	230	28	35	1236	1380	400 A-SB	415	340	265	M63 x 1,5
IE3-W41B 315 L4, 6, 8	85	74,5	315	44	809	230	28	35	1266	1410	400 A-SB	415	340	265	M63 x 1,5
IE3-W41B 315 LX2	69	69	315	44	809	230	28	35	1356	1500	400 A-SB	415	340	265	M63 x 1,5
IE3-W41B 315 LX4	85	74,5	315	44	809	230	28	35	1386	1530	400 A-SB	415	340	265	M63 x 1,5
IE3-W41B 315 LX6, 8	85	74,5	315	44	809	230	28	35	1266	1410	400 A-SB	415	340	265	M63 x 1,5

¹⁾ Zentrierbohrung DIN 332-DS
Änderungen im Rahmen der weiteren Entwicklung vorbehalten.

Wassergekühlte Drehstrommotoren mit Käfigläufer, Premium Efficiency IE3

Kühlart IC 71W, Betriebsart S1, Dauerbetrieb,
 Thermische Klasse 155, Schutzart IP 55
 Baugröße 315

Bauform IM B5 [IM 3001] bis Bauform 315 MY
 Bauform IM V1 [IM 3011]

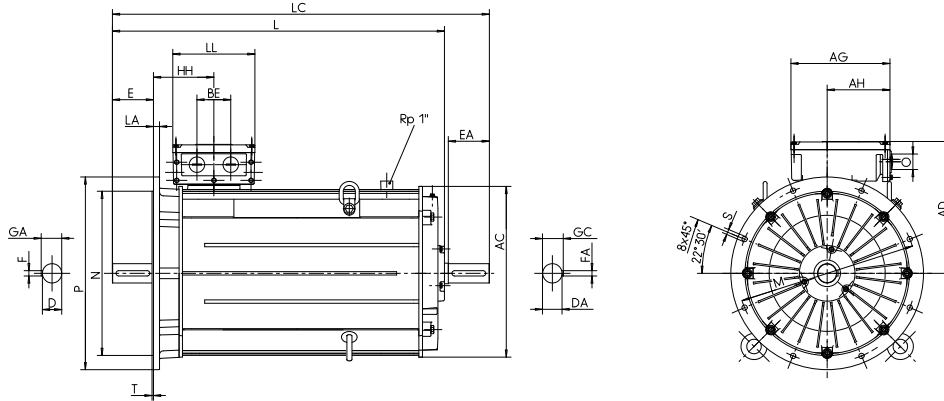

Typbezeichnung	Flansch- größen	AC	AD	D	DA	DB ¹⁾	E	EA	F	FA	GA	GC	H	HH	L	LC	KK Typ	AG	LL	AH	O
	g	g	g1	d	d1		l	l1	u	u1	t	t1	h	A	k	k1	x	z	-	r	
IE3-W41B 315 S2	FF 600	550	416	65	65	M20	140	140	18	18	69	69	315	211	879	1026	200 A	282	242	-	M63 x 1,5
IE3-W41B 315 S4	FF 600	550	416	80	70	M20	170	140	22	20	85	74,5	315	211	909	1056	200 A	282	242	-	M63 x 1,5
IE3-W41B 315 S8	FF 600	550	416	65	65	M20	140	140	18	18	69	69	315	211	964	1111	200 A	282	242	-	M63 x 1,5
IE3-W41B 315 M2	FF 600	550	416	80	70	M20	170	140	22	20	85	74,5	315	211	934	1081	200 A	282	242	-	M63 x 1,5
IE3-W41B 315 M4	FF 600	550	416	80	70	M20	170	140	22	20	85	74,5	315	211	964	1111	200 A	282	242	-	M63 x 1,5
IE3-W41B 315 S6	FF 600	610	494	80	70	M20	170	140	22	20	85	74,5	315	230	1044	1191	400 A-SB	415	340	265	M63 x 1,5
IE3-W41B 315 M6, 8	FF 600	610	494	80	70	M20	170	140	22	20	85	74,5	315	230	1146	1290	400 A-SB	415	340	265	M63 x 1,5
IE3-W41B 315 MX2	FF 600	610	494	65	65	M20	140	140	18	18	69	69	315	230	1014	1161	400 A-SB	415	340	265	M63 x 1,5
IE3-W41B 315 MX4	FF 600	610	494	80	70	M20	170	140	22	20	85	74,5	315	230	1044	1191	400 A-SB	415	340	265	M63 x 1,5
IE3-W41B 315 MX6, 8	FF 600	610	494	80	70	M20	170	140	22	20	85	74,5	315	230	964	1111	400 A-SB	415	340	265	M63 x 1,5
IE3-W41B 315 MX10, 12	FF 600	610	494	80	70	M20	170	140	22	20	85	74,5	315	230	964	1111	400 A-SB	415	340	265	M63 x 1,5
IE3-W41B 315 MY2	FF 600	610	494	65	65	M20	140	140	18	18	69	69	315	230	1116	1260	400 A-SB	415	340	265	M63 x 1,5
IE3-W41B 315 MY4, 6, 8	FF 600	610	494	80	70	M20	170	140	22	20	85	74,5	315	230	1146	1290	400 A-SB	415	340	265	M63 x 1,5
IE3-W41B 315 L2	FF 600	610	494	65	65	M20	140	140	18	18	69	69	315	230	1236	1380	400 A-SB	415	340	265	M63 x 1,5
IE3-W41B 315 L4, 6, 8	FF 600	610	494	80	70	M20	170	140	22	20	85	74,5	315	230	1266	1410	400 A-SB	415	340	265	M63 x 1,5
IE3-W41B 315 LX2	FF 600	610	494	65	65	M20	140	140	18	18	69	69	315	230	1356	1500	400 A-SB	415	340	265	M63 x 1,5
IE3-W41B 315 LX4	FF 600	610	494	80	70	M20	170	140	22	20	85	74,5	315	230	1386	1530	400 A-SB	415	340	265	M63 x 1,5
IE3-W41B 315 LX6, 8	FF 600	610	494	80	70	M20	170	140	22	20	85	74,5	315	230	1266	1410	400 A-SB	415	340	265	M63 x 1,5

¹⁾ Zentrierbohrung DIN 332-DS
 Änderungen im Rahmen der weiteren Entwicklung vorbehalten.

Wassergekühlte Drehstrommotoren mit Käfigläufer, Premium Efficiency IE3

Kühlart IC 71W, Betriebsart S1, Dauerbetrieb,
Thermische Klasse 155, Schutzart IP 55
Baugröße 355

Bauform IM B3 [IM 1001]

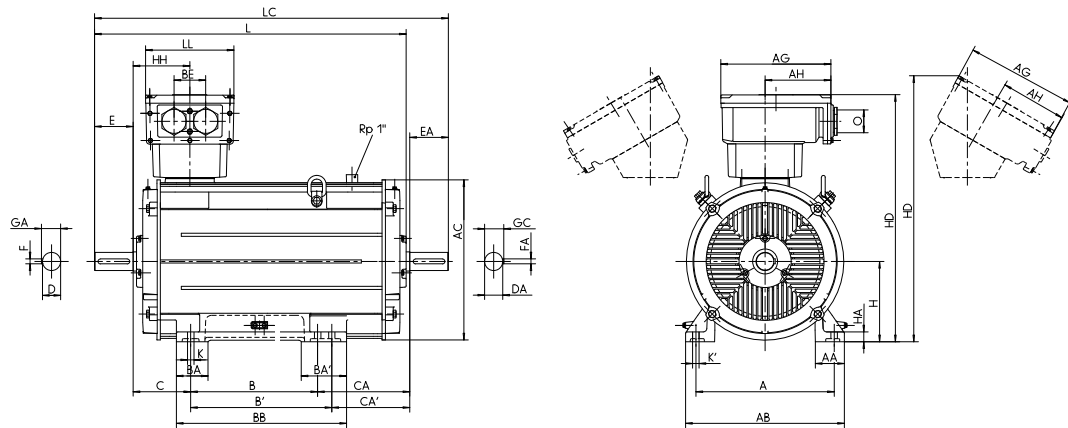

Typbezeichnung	A	AA	AB	AC	B	BA	BA'	BB	C	CA	D	DA	DB ¹⁾	E	EA	F	FA
	b	n	f	g	a	m	m1	e	w1	w2	d	d1		l	l1	u	u1
IE3-W41B 355 MY2, M2	610	130	700	715	560	140	200	750	254	398	80	80	M20	170	170	22	22
IE3-W41B 355 MY4, 6, 8	610	130	700	715	560	140	200	750	254	398	100	80	M24	210	170	28	22
IE3-W41B 355 M4	610	130	700	715	560	140	200	750	254	398	100	80	M24	210	170	28	22
IE3-W41B 355 M6, 8	610	130	700	715	560	140	200	750	254	398	100	80	M24	210	170	28	22
IE3-W41B 355 MX6, 8	610	130	700	715	560	140	200	750	254	518	100	80	M24	210	170	28	22
IE3-W41B 355 MX2	610	130	700	715	560	140	200	750	254	518	80	80	M20	170	170	22	22
IE3-W41B 355 LY2, L2	610	130	700	715	630	140	200	750	254	448	80	80	M20	170	170	22	22
IE3-W41B 355 MX4	610	130	700	715	560	140	200	750	254	448	100	80	M24	210	170	28	22
IE3-W41B 355 LY4, 6, 8, L4	610	130	700	715	630	140	200	750	254	448	100	80	M24	210	170	28	22

Typbezeichnung	GA	GC	H	HA	HD	HD ²⁾	HH	K	K'	L	LC	KK Typ	AG	LL	AH	BE	O
	t	t1	h	c	p	p	A	s	s'	k	k1		x	z	-	-	r
IE3-W41B 355 MY2, M2	85	85	355	44	1088	1172	250	28	28	1365	1552	630 A	496	390	301	140	M72 x 2
IE3-W41B 355 MY4, 6, 8	106	85	355	44	1088	1172	250	28	28	1405	1592	630 A	496	390	301	140	M72 x 2
IE3-W41B 355 M4	106	85	355	44	1088	1172	250	28	28	1405	1552	630 A	496	390	301	140	M72 x 2
IE3-W41B 355 M6, 8	106	85	355	44	1088	1172	250	28	28	1405	1592	630 A	496	390	301	140	M72 x 2
IE3-W41B 355 MX6, 8	106	85	355	44	1088	1172	250	28	28	1525	1712	630 A	496	390	301	140	M72 x 2
IE3-W41B 355 MX2	85	85	355	44	1084	1174	250	28	28	1485	1672	1000 A	615	475	385	200	M72 x 2
IE3-W41B 355 LY2, L2	85	85	355	44	1084	1174	250	28	28	1485	1672	1000 A	615	475	385	200	M72 x 2
IE3-W41B 355 MX4	106	85	355	44	1084	1174	250	28	28	1525	1712	1000 A	615	475	385	200	M72 x 2
IE3-W41B 355 LY4, 6, 8, L4	106	85	355	44	1084	1174	250	28	28	1525	1712	1000 A	615	475	385	200	M72 x 2

¹⁾ Zentrierbohrung DIN 332-DS

²⁾ Anschlusskasten schräg rechts/links

Änderungen im Rahmen der weiteren Entwicklung vorbehalten.

Baugröße 400 auf Anfrage

Wassergekühlte Drehstrommotoren mit Käfigläufer, Premium Efficiency IE3

Kühlart IC 71W, Betriebsart S1, Dauerbetrieb,
Thermische Klasse 155, Schutzart IP 55
Baugröße 355

Bauform IM B35 [IM 2001]

Flanschmaße siehe Seite 5/9

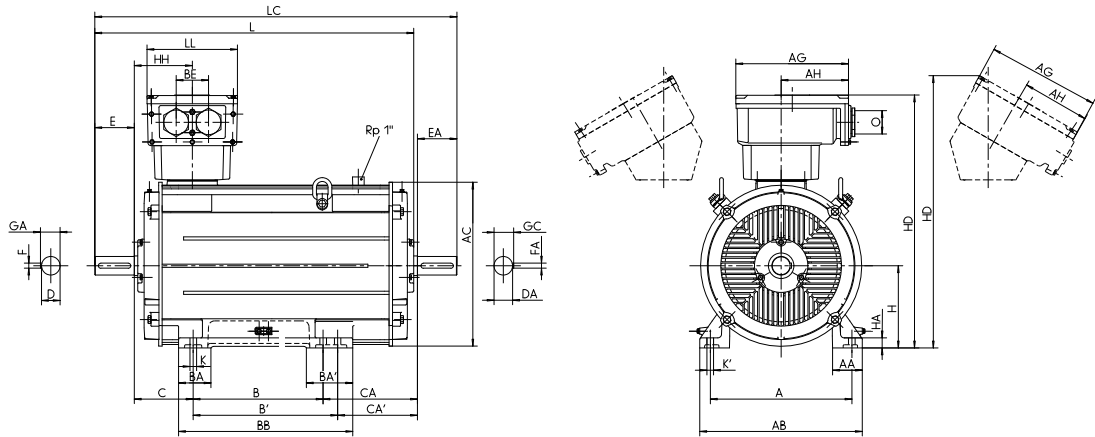

Typbezeichnung	Flanschgrößen	A	AA	AB	AC	B	BA	BA'	BB	C	CA	D	DA	DB ¹⁾	E	EA	F	FA
		b	n	f	g	a	m	m1	e	w1	w2	d	d1		l	l1	u	u1
IE3-W41B 355 MY2, M2	FF 740	610	130	700	715	560	140	200	750	254	398	80	80	M20	170	170	22	22
IE3-W41B 355 MY4, 6, 8	FF 740	610	130	700	715	560	140	200	750	254	398	100	80	M24	210	170	28	22
IE3-W41B 355 M4	FF 740	610	130	700	715	560	140	200	750	254	398	100	80	M24	210	170	28	22
IE3-W41B 355 M6, 8	FF 740	610	130	700	715	560	140	200	750	254	398	100	80	M24	210	170	28	22
IE3-W41B 355 MX6, 8	FF 740	610	130	700	715	560	140	200	750	254	518	100	80	M24	210	170	28	22
IE3-W41B 355 MX2	FF 740	610	130	700	715	560	140	200	750	254	518	80	80	M20	170	170	22	22
IE3-W41B 355 LY2, L2	FF 740	610	130	700	715	630	140	200	750	254	448	80	80	M20	170	170	22	22
IE3-W41B 355 MX4	FF 740	610	130	700	715	560	140	200	750	254	448	100	80	M24	210	170	28	22
IE3-W41B 355 LY4, 6, 8, L4	FF 740	610	130	700	715	630	140	200	750	254	448	100	80	M24	210	170	28	22

Typbezeichnung	GA	GC	H	HA	HD	HD ²⁾	HH	K	K'	L	LC	KK Typ	AG	LL	AH	BE	O
	t	t1	h	c	p	p	A	s	s'	k	k1		x	z	-	-	r
IE3-W41B 355 MY2, M2	85	85	355	44	1088	1172	250	28	28	1365	1552	630 A	496	390	301	140	M72 x 2
IE3-W41B 355 MY4, 6, 8	106	85	355	44	1088	1172	250	28	28	1405	1592	630 A	496	390	301	140	M72 x 2
IE3-W41B 355 M4	106	85	355	44	1088	1172	250	28	28	1405	1552	630 A	496	390	301	140	M72 x 2
IE3-W41B 355 M6, 8	106	85	355	44	1088	1172	250	28	28	1405	1592	630 A	496	390	301	140	M72 x 2
IE3-W41B 355 MX6, 8	106	85	355	44	1088	1172	250	28	28	1525	1712	630 A	496	390	301	140	M72 x 2
IE3-W41B 355 MX2	85	85	355	44	1084	1174	250	28	28	1485	1672	1000 A	615	475	385	200	M72 x 2
IE3-W41B 355 LY2, L2	85	85	355	44	1084	1174	250	28	28	1485	1672	1000 A	615	475	385	200	M72 x 2
IE3-W41B 355 MX4	106	85	355	44	1084	1174	250	28	28	1525	1712	1000 A	615	475	385	200	M72 x 2
IE3-W41B 355 LY4, 6, 8, L4	106	85	355	44	1084	1174	250	28	28	1525	1712	1000 A	615	475	385	200	M72 x 2

¹⁾ Zentrierbohrung DIN 332-DS

²⁾ Anschlusskasten schräg rechts/links

Änderungen im Rahmen der weiteren Entwicklung vorbehalten.

Baugröße 400 auf Anfrage

Wassergekühlte Drehstrommotoren mit Käfigläufer, Premium Efficiency IE3

Kühlart IC 71W, Betriebsart S1, Dauerbetrieb,
Thermische Klasse 155, Schutzart IP 55
Baugröße 355

Bauform IM V1 [IM 3011]

Flanschmaße siehe Seite 5/9

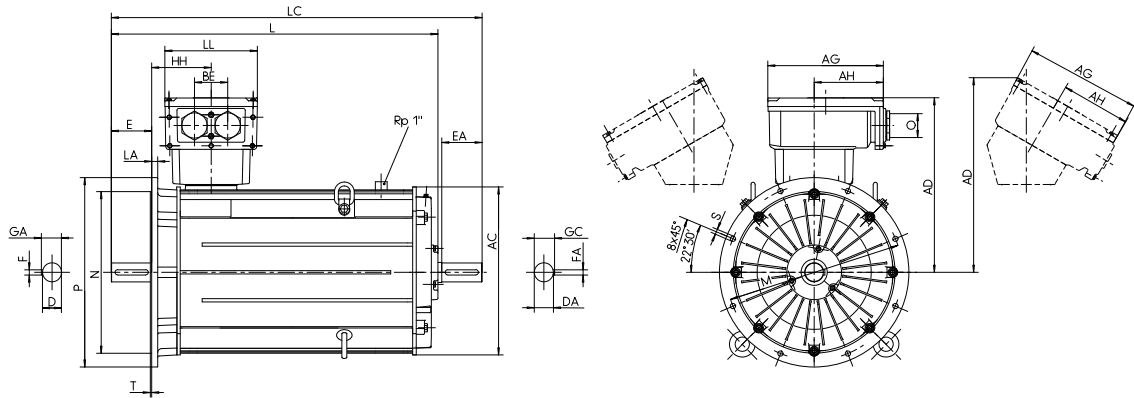

Typbezeichnung	Flansch- größen	AC g	AD g1	AD ^{*)} g1	D d	DA d1	DB ^{*)}	E l	EA l1	F u	FA u1	GA t	GC t1	H h	HH A	L k	LC k1	KK Typ x	LL z	AH -	BE -	O r	
IE3-W41B 355 MY2, M2	FF 740	715	733	817	80	80	M20	170	170	22	22	85	85	355	250	1365	1552	630 A	496	390	301	140	M72 x 2
IE3-W41B 355 MY4, 6, 8	FF 740	715	733	817	100	80	M24	210	170	28	22	106	85	355	250	1405	1592	630 A	496	390	301	140	M72 x 2
IE3-W41B 355 M4	FF 740	715	733	817	100	80	M24	210	170	28	22	106	85	355	250	1405	1552	630 A	496	390	301	140	M72 x 2
IE3-W41B 355 M6, 8	FF 740	715	733	817	100	80	M24	210	170	28	22	106	85	355	250	1405	1592	630 A	496	390	301	140	M72 x 2
IE3-W41B 355 MX6, 8	FF 740	715	733	819	100	80	M24	210	170	28	22	106	85	355	327	1525	1712	630 A	496	390	301	140	M72 x 2
IE3-W41B 355 MX2	FF 740	715	729	819	80	80	M20	170	170	22	22	85	85	355	327	1485	1672	1000 A	615	475	385	200	M72 x 2
IE3-W41B 355 LY2, L2	FF 740	715	729	819	80	80	M20	170	170	22	22	85	85	355	327	1485	1672	1000 A	615	475	385	200	M72 x 2
IE3-W41B 355 MX4	FF 740	715	729	819	100	80	M24	210	170	28	22	106	85	355	327	1525	1712	1000 A	615	475	385	200	M72 x 2
IE3-W41B 355 LY4, 6, 8, L4	FF 740	715	729	819	100	80	M24	210	170	28	22	106	85	355	327	1525	1712	1000 A	615	475	385	200	M72 x 2

^{*)} Zentrierbohrung DIN 332-DS

^{**)} Anschlusskasten schräg rechts/links

Änderungen im Rahmen der weiteren Entwicklung vorbehalten.

Baugröße 400 auf Anfrage

Wassergekühlte Drehstrommotoren mit Käfigläufer, High Efficiency, IE2

Kühlart IC 71W, Betriebsart S1, Dauerbetrieb,
 Thermische Klasse 155, Schutzart IP 55
 Baugröße 225 bis 280

Bauformen IM B3 [IM 1001]

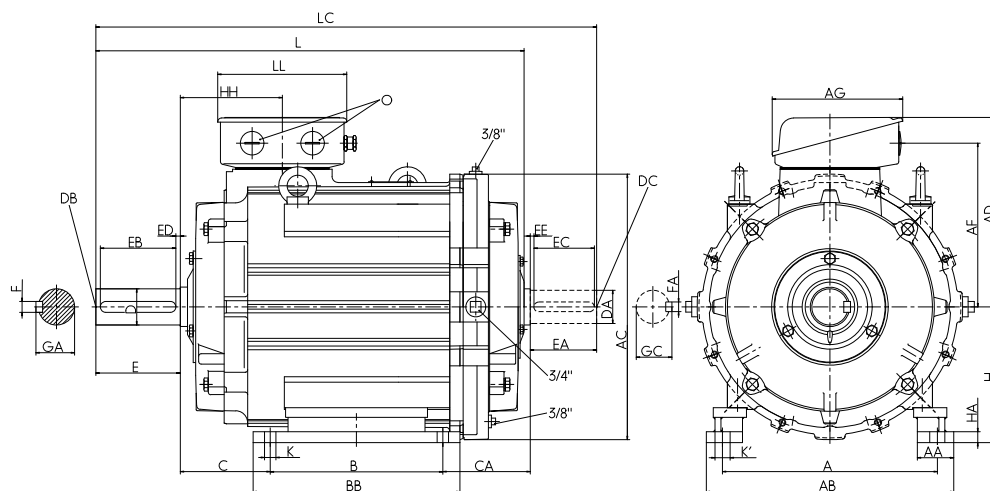

Typbezeichnung	Flansch- größen	DS-Wellenende																	
		A	AA	AB	AC	AD	AD	AD'	AF	B	BB	C	CA	D	DB	E	EB	ED	F
	b	n	f	g	KL/KR	g1	a	e	w1	w2	d	-	l					u	
IE2-WE1B- 225 S2	FF 400	356	75	413	390	300	217	300	240	286	343	149	196	55	M20	110	100	5	16
IE2-WE1B- 225 S4, 8	FF 400	356	75	413	390	300	217	300	240	286	343	149	196	60	M20	140	125	7,5	18
IE2-WE1B- 225 M2	FF 400	356	75	413	390	300	217	300	240	311	368	149	211	55	M20	110	100	5	16
IE2-WE1B- 225 M4	FF 400	356	75	413	390	300	217	300	240	311	368	149	211	60	M20	140	125	7,5	18
IE2-WE1B- 225 M6, 8	FF 400	356	75	413	390	300	217	300	240	311	368	149	171	60	M20	140	125	7,5	18
IE2-WE1B- 250 M2	FF 500	406	84	471	440	358	234	358	282	349	412	168	210	60	M20	140	125	7,5	18
IE2-WE1B- 250 M4, 6, 8	FF 500	406	84	471	440	358	234	358	282	349	412	168	210	65	M20	140	125	7,5	18
IE2-WE1B- 280 S2	FF 500	457	94	522	490	386	266	386	310	368	431	190	234	65	M20	140	125	7,5	18
IE2-WE1B- 280 M2	FF 500	457	94	522	490	386	266	386	310	419	482	190	229	65	M20	140	125	7,5	18
IE2-WE1B- 280 S4, 6, 8	FF 500	457	94	522	490	386	266	386	310	368	431	190	234	75	M20	140	125	7,5	20
IE2-WE1B- 280 M4, 6, 8	FF 500	457	94	522	490	386	266	386	310	419	482	190	229	75	M20	140	125	7,5	20

Typbezeichnung	NS-Wellenende																		
	GA	DA	DC	EA	EC	EE	FA	GC	H	HA	HH	K	K'	L	LC	KK Typ	LL	AG	O
	t	d1	l1			u1	t1	h	c	A	s	s'	k	k1	z	x	-		
IE2-WE1B- 225 S2	59	55	M16	110	100	5	16	59	225	25	168	19	25	680	800	100 A	207	212	2 x M50 x 1,5
IE2-WE1B- 225 S4, 8	64	55	M16	110	100	5	16	59	225	25	168	19	25	710	830	100 A	207	212	2 x M50 x 1,5
IE2-WE1B- 225 M2	59	55	M16	110	100	5	16	59	225	25	168	19	25	680	800	100 A	207	212	2 x M50 x 1,5
IE2-WE1B- 225 M4	64	55	M16	110	100	5	16	59	225	25	168	19	25	710	830	100 A	207	212	2 x M50 x 1,5
IE2-WE1B- 225 M6, 8	64	55	M16	110	100	5	16	59	225	25	168	19	25	710	830	100 A	207	212	2 x M50 x 1,5
IE2-WE1B- 250 M2	64	55	M16	110	100	5	16	59	250	28	177	24	30	737	857	200 A	242	282	2 x M63 x 1,5
IE2-WE1B- 250 M4, 6, 8	69	55	M16	110	100	5	16	59	250	28	177	24	30	737	857	200 A	242	282	2 x M63 x 1,5
IE2-WE1B- 280 S2	69	65	M20	140	125	7,5	18	69	280	32	206	24	30	875	1028	200 A	242	282	2 x M63 x 1,5
IE2-WE1B- 280 M2	69	65	M20	140	125	7,5	18	69	280	32	206	24	30	875	1028	200 A	242	282	2 x M63 x 1,5
IE2-WE1B- 280 S4, 6, 8	79,5	65	M20	140	125	7,5	18	69	280	32	206	24	30	875	1028	200 A	242	282	2 x M63 x 1,5
IE2-WE1B- 280 M4, 6, 8	79,5	65	M20	140	125	7,5	18	69	280	32	206	24	30	875	1028	200 A	242	282	2 x M63 x 1,5

Wassergekühlte Drehstrommotoren mit Käfigläufer, High Efficiency, IE2

Kühlart IC 71W, Betriebsart S1, Dauerbetrieb,
 Thermische Klasse 155, Schutzart IP 55
 Baugröße 225 bis 280

IM B35 [IM 2001]

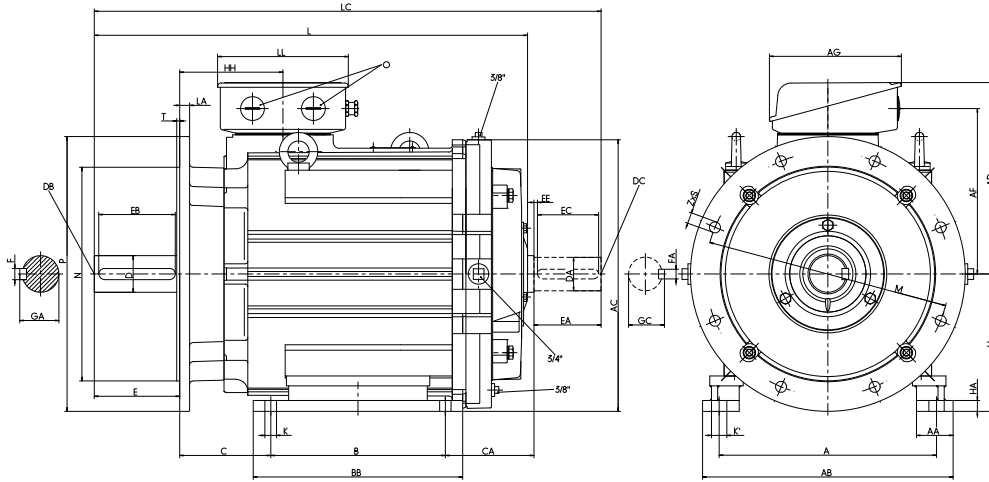

Typbezeichnung	Toleranzen				Mating part
	H	N	D	DA	
IE2-WE1B- 225 S2	-0,5	h6	m6	m6	H7
IE2-WE1B- 225 S4, 8	-0,5	h6	m6	m6	H7
IE2-WE1B- 225 M2	-0,5	h6	m6	m6	H7
IE2-WE1B- 225 M4	-0,5	h6	m6	m6	H7
IE2-WE1B- 225 M6, 8	-0,5	h6	m6	m6	H7
IE2-WE1B- 250 M2	-0,5	h6	m6	m6	H7
IE2-WE1B- 250 M4, 6, 8	-0,5	h6	m6	m6	H7
IE2-WE1B- 280 S2	-1	h6	m6	m6	H7
IE2-WE1B- 280 M2	-1	h6	m6	m6	H7
IE2-WE1B- 280 S4, 6, 8	-1	h6	m6	m6	H7
IE2-WE1B- 280 M4, 6, 8	-1	h6	m6	m6	H7

Wassergekühlte Drehstrommotoren mit Käfigläufer, High Efficiency, IE2

Kühlart IC 71W, Betriebsart S1, Dauerbetrieb,
Thermische Klasse 155, Schutzart IP 55
Baugröße 225 bis 280

Bauformen IM B5 [IM 3001]

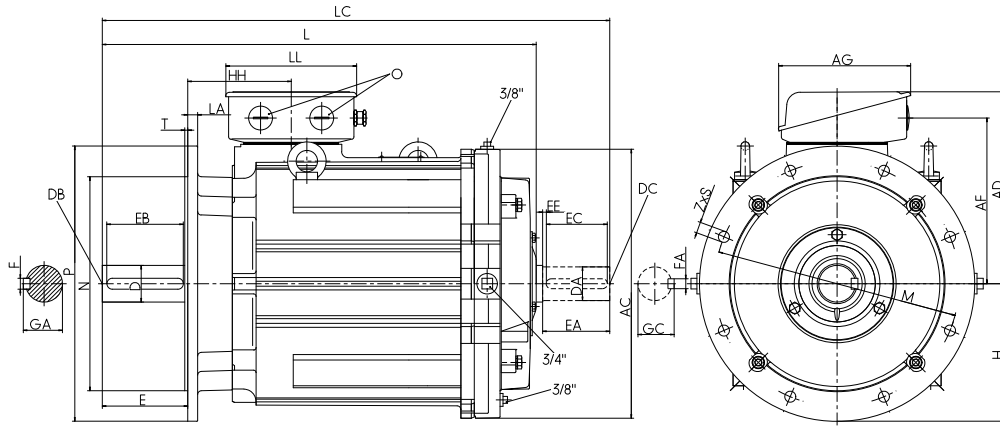

Typbezeichnung	Flansch- größen	A b	AA n	AB f	AC g	AD KL/KR	AD' g1	AF	B a	BB e	C w1	CA w2	H d	HA -	HH l	K -	K' -	L u	LC Typ	KK	LL	AG	O	
IE2-WE1B- 225 S2	FF 400	356	75	413	390	300	217	300	240	286	343	149	196	225	25	168	19	25	680	800	100 A	207	212	2 x M50 x 1,5
IE2-WE1B- 225 S4, 8	FF 400	356	75	413	390	300	217	300	240	286	343	149	196	225	25	168	19	25	710	830	100 A	207	212	2 x M50 x 1,5
IE2-WE1B- 225 M2	FF 400	356	75	413	390	300	217	300	240	311	368	149	211	225	25	168	19	25	680	800	100 A	207	212	2 x M50 x 1,5
IE2-WE1B- 225 M4	FF 400	356	75	413	390	300	217	300	240	311	368	149	211	225	25	168	19	25	710	830	100 A	207	212	2 x M50 x 1,5
IE2-WE1B- 225 M6, 8	FF 400	356	75	413	390	300	217	300	240	311	368	149	171	225	25	168	19	25	710	830	100 A	207	212	2 x M50 x 1,5
IE2-WE1B- 250 M2	FF 500	406	84	471	440	358	234	358	282	349	412	168	210	250	28	177	24	30	737	857	200 A	242	282	2 x M63 x 1,5
IE2-WE1B- 250 M4, 6, 8	FF 500	406	84	471	440	358	234	358	282	349	412	168	210	250	28	177	24	30	737	857	200 A	242	282	2 x M63 x 1,5
IE2-WE1B- 280 S2	FF 500	457	94	522	490	386	266	386	310	368	431	190	234	280	32	206	24	30	875	1028	200 A	242	282	2 x M63 x 1,5
IE2-WE1B- 280 M2	FF 500	457	94	522	490	386	266	386	310	419	482	190	229	280	32	206	24	30	875	1028	200 A	242	282	2 x M63 x 1,5
IE2-WE1B- 280 S4, 6, 8	FF 500	457	94	522	490	386	266	386	310	368	431	190	234	280	32	206	24	30	875	1028	200 A	242	282	2 x M63 x 1,5
IE2-WE1B- 280 M4, 8	FF 500	457	94	522	490	386	266	386	310	419	482	190	229	280	32	206	24	30	875	1028	200 A	242	282	2 x M63 x 1,5

Typbezeichnung	DS-Wellenende											NS-Wellenende											Toleranzen				Mating part
	LA c1	M e1	N b1	S s1	T f1	D d	DB -	E l	EB -	ED -	F u	GA t	DA d1	DC -	EA l1	EC -	EE -	FA u1	GC t1	- H	- N	- D	- DA				
IE2-WE1B- 225 S2	16	400	350	18	5	55	M20	110	100	5	16	59	55	M16	110	100	5	16	59	-0,5	h6	m6	m6	H7			
IE2-WE1B- 225 S4, 8	16	400	350	18	5	60	M20	140	125	7,5	18	64	55	M16	110	100	5	16	59	-0,5	h6	m6	m6	H7			
IE2-WE1B- 225 M2	16	400	350	18	5	55	M20	110	100	5	16	59	55	M16	110	100	5	16	59	-0,5	h6	m6	m6	H7			
IE2-WE1B- 225 M4	16	400	350	18	5	60	M20	140	125	7,5	18	64	55	M16	110	100	5	16	59	-0,5	h6	m6	m6	H7			
IE2-WE1B- 225 M6, 8	16	400	350	18	5	60	M20	140	125	7,5	18	64	55	M16	110	100	5	16	59	-0,5	h6	m6	m6	H7			
IE2-WE1B- 250 M2	18	500	450	18	5	60	M20	140	125	7,5	18	64	55	M16	110	100	5	16	59	-0,5	h6	m6	m6	H7			
IE2-WE1B- 250 M4, 6, 8	18	500	450	18	5	65	M20	140	125	7,5	18	69	55	M16	110	100	5	16	59	-0,5	h6	m6	m6	H7			
IE2-WE1B- 280 S2	18	500	450	18	5	65	M20	140	125	7,5	18	69	65	M20	140	125	7,5	18	69	-1	h6	m6	m6	H7			
IE2-WE1B- 280 M2	18	500	450	18	5	65	M20	140	125	7,5	18	69	65	M20	140	125	7,5	18	69	-1	h6	m6	m6	H7			
IE2-WE1B- 280 S4, 6, 8	18	500	450	18	5	75	M20	140	125	7,5	20	79,5	65	M20	140	125	7,5	18	69	-1	h6	m6	m6	H7			
IE2-WE1B- 280 M4, 8	18	500	450	18	5	75	M20	140	125	7,5	20	79,5	65	M20	140	125	7,5	18	69	-1	h6	m6	m6	H7			

Wassergekühlte Drehstrommotoren mit Käfigläufer, Premium Efficiency IE2

Kühlart IC 71W, Betriebsart S1, Dauerbetrieb,
Thermische Klasse 155, Schutzart IP 55
Baugröße 315

Bauform IM B3 [IM 1001]

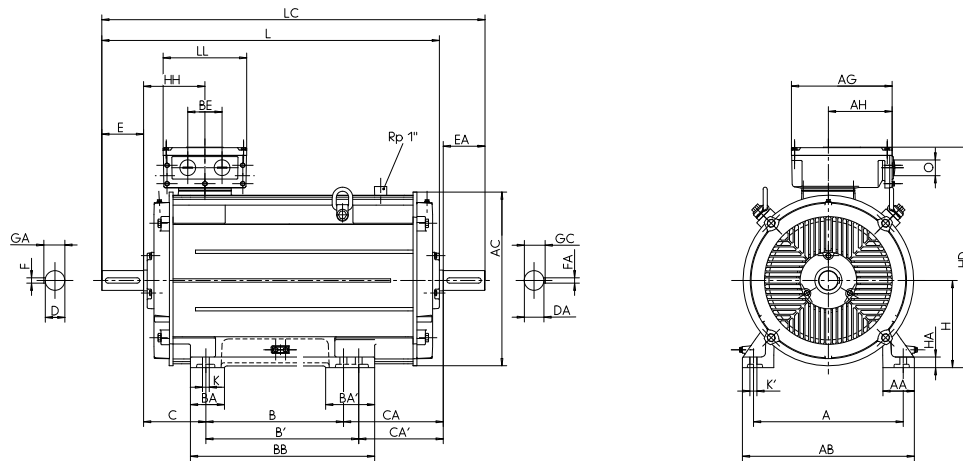

Typbezeichnung	A	AA	AB	AC	B	BA	BA'	BB	C	CA	D	DA	DB ¹⁾	E	EA	F	FA
	b	n	f	g	a	m	m1	e	w1	w2	d	d1		l	l1	u	u1
IE2-WE1B 315 S2	508	126	590	550	406	120	-	503	216	126	65	65	M20	140	140	18	18
IE2-WE1B 315 S4, 6, 8	508	126	590	550	406	120	-	503	216	126	80	70	M20	170	140	22	20
IE2-WE1B 315 M2	508	126	590	550	457	120	-	554	216	130	65	65	M20	140	140	18	18
IE2-WE1B 315 M4, 6, 8	508	126	590	550	457	120	-	554	216	130	80	70	M20	170	140	22	20
IE2-WE1B 315 MX2	508	126	590	550	457	120	150	554	216	208	65	65	M20	140	140	18	18
IE2-WE1B 315 MX4	508	126	590	550	457	120	150	554	216	208	80	70	M20	170	140	22	20
IE2-WE1B 315 MX6, 8	508	126	590	550	457	120	150	554	216	128	80	70	M20	170	140	22	20
IE2-WE1B 315 MX10, 12	508	126	590	550	457	120	150	554	216	128	80	70	M20	170	140	22	20
IE2-WE1B 315 MY2	508	110	590	610	457	120	-	573	216	307	65	65	M20	140	140	18	18
IE2-WE1B 315 MY4, 6, 8	508	110	590	610	457	120	-	573	216	307	80	70	M20	170	140	22	20
IE2-WE1B 315 L2	508	110	590	610	508	120	-	624	216	376	65	65	M20	140	140	18	18
IE2-WE1B 315 L4, 6, 8	508	110	590	610	508	120	-	624	216	376	80	70	M20	170	140	22	20
IE2-WE1B 315 LX2	508	110	590	610	508	120	-	624	216	496	65	65	M20	140	140	18	18
IE2-WE1B 315 LX4	508	110	590	610	508	120	-	624	216	496	80	70	M20	170	140	22	20
IE2-WE1B 315 LX6, 8	508	110	590	610	508	120	-	624	216	376	80	70	M20	170	140	22	20

Typbezeichnung	GA	GC	H	HA	HD	HH	K	K'	L	LC	KK Typ	AG	LL	AH	O
	t	t1	h	c	p	A	s	s'	k	k1					
IE2-WE1B 315 S2	69	69	315	44	731	211	28	35	879	1026	200 A	282	242	-	M63 x 1,5
IE2-WE1B 315 S4, 6, 8	85	74,5	315	44	731	211	28	35	909	1056	200 A	282	242	-	M63 x 1,5
IE2-WE1B 315 M2	69	69	315	44	731	211	28	35	934	1081	200 A	282	242	-	M63 x 1,5
IE2-WE1B 315 M4, 6, 8	85	74,5	315	44	731	211	28	35	964	1111	200 A	282	242	-	M63 x 1,5
IE2-WE1B 315 MX2	69	69	315	44	731	211	28	35	1014	1161	200 A	282	242	-	M63 x 1,5
IE2-WE1B 315 MX4	85	74,5	315	44	731	211	28	35	1044	1191	200 A	282	242	-	M63 x 1,5
IE2-WE1B 315 MX6, 8	85	74,5	315	44	731	211	28	35	964	1111	200 A	282	242	-	M63 x 1,5
IE2-WE1B 315 MX10, 12	85	74,5	315	44	731	211	28	35	964	1111	200 A	282	242	-	M63 x 1,5
IE2-WE1B 315 MY2	69	69	315	44	809	230	28	35	1116	1260	400 A SB	415	340	265	M63 x 1,5
IE2-WE1B 315 MY4, 6, 8	85	74,5	315	44	809	230	28	35	1146	1290	400 A SB	415	340	265	M63 x 1,5
IE2-WE1B 315 L2	69	69	315	44	809	230	28	35	1236	1380	400 A SB	415	340	265	M63 x 1,5
IE2-WE1B 315 L4, 6, 8	85	74,5	315	44	809	230	28	35	1266	1410	400 A SB	415	340	265	M63 x 1,5
IE2-WE1B 315 LX2	69	69	315	44	809	230	28	35	1356	1500	400 A SB	415	340	265	M63 x 1,5
IE2-WE1B 315 LX4	85	74,5	315	44	809	230	28	35	1386	1530	400 A SB	415	340	265	M63 x 1,5
IE2-WE1B 315 LX6, 8	85	74,5	315	44	809	230	28	35	1266	1410	400 A SB	415	340	265	M63 x 1,5

¹⁾ Zentrierbohrung DIN 332-DS

Änderungen im Rahmen der weiteren Entwicklung vorbehalten.

Wassergekühlte Drehstrommotoren mit Käfigläufer, Premium Efficiency IE2

Kühlart IC 71W, Betriebsart S1, Dauerbetrieb,
Thermische Klasse 155, Schutzart IP 55
Baugröße 315

Bauform IM B35 [IM 2001]

Flanschmaße siehe Seite 5/9

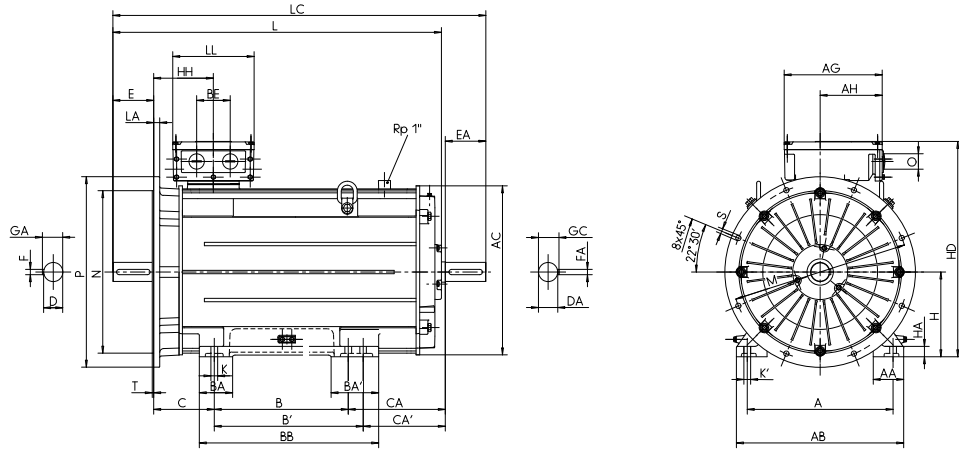

Typbezeichnung	Flanschgrößen	A	AA	AB	AC	B	BA	BA'	BB	C	CA	D	DA	DB ¹⁾	E	EA	F	FA
	b	n	f	g	a	m	m1	e	w1	w2	d	d1		l	l1	u	u1	
IE2-WE1B 315 S2	FF 600	508	126	590	550	406	120	-	503	216	126	65	65	M20	140	140	18	18
IE2-WE1B 315 S4, 6, 8	FF 600	508	126	590	550	406	120	-	503	216	126	80	70	M20	170	140	22	20
IE2-WE1B 315 M2	FF 600	508	126	590	550	457	120	-	554	216	130	65	65	M20	140	140	18	18
IE2-WE1B 315 M4, 6, 8	FF 600	508	126	590	550	457	120	-	554	216	130	80	70	M20	170	140	22	20
IE2-WE1B 315 MX2	FF 600	508	126	590	550	457	120	150	554	216	208	65	65	M20	140	140	18	18
IE2-WE1B 315 MX4	FF 600	508	126	590	550	457	120	150	554	216	208	80	70	M20	170	140	22	20
IE2-WE1B 315 MX6, 8	FF 600	508	126	590	550	457	120	150	554	216	128	80	70	M20	170	140	22	20
IE2-WE1B 315 MX10, 12	FF 600	508	126	590	550	457	120	150	554	216	128	80	70	M20	170	140	22	20
IE2-WE1B 315 MY2	FF 600	508	110	590	610	457	120	-	573	216	307	65	65	M20	140	140	18	18
IE2-WE1B 315 MY4, 6, 8	FF 600	508	110	590	610	457	120	-	573	216	307	80	70	M20	170	140	22	20
IE2-WE1B 315 L2	FF 600	508	110	590	610	508	120	-	624	216	376	65	65	M20	140	140	18	18
IE2-WE1B 315 L4, 6, 8	FF 600	508	110	590	610	508	120	-	624	216	376	80	70	M20	170	140	22	20
IE2-WE1B 315 LX2	FF 600	508	110	590	610	508	120	-	624	216	496	65	65	M20	140	140	18	18
IE2-WE1B 315 LX4	FF 600	508	110	590	610	508	120	-	624	216	496	80	70	M20	170	140	22	20
IE2-WE1B 315 LX6, 8	FF 600	508	110	590	610	508	120	-	624	216	376	80	70	M20	170	140	22	20

Typbezeichnung	GA	GC	H	HA	HD	HH	K	K'	L	LC	KK Typ	AG	LL	AH	O
	t	t1	h	c	p	A	s	s'	k	k1				-	
IE2-WE1B 315 S2	69	69	315	44	731	211	28	35	879	1026	200 A	282	242	-	M63 x 1,5
IE2-WE1B 315 S4, 6, 8	85	74,5	315	44	731	211	28	35	909	1056	200 A	282	242	-	M63 x 1,5
IE2-WE1B 315 M2	69	69	315	44	731	211	28	35	934	1081	200 A	282	242	-	M63 x 1,5
IE2-WE1B 315 M4, 6, 8	85	74,5	315	44	731	211	28	35	964	1111	200 A	282	242	-	M63 x 1,5
IE2-WE1B 315 MX2	69	69	315	44	731	211	28	35	1014	1161	200 A	282	242	-	M63 x 1,5
IE2-WE1B 315 MX4	85	74,5	315	44	731	211	28	35	1044	1191	200 A	282	242	-	M63 x 1,5
IE2-WE1B 315 MX6, 8	85	74,5	315	44	731	211	28	35	964	1111	200 A	282	242	-	M63 x 1,5
IE2-WE1B 315 MX10, 12	85	74,5	315	44	731	211	28	35	964	1111	200 A	282	242	-	M63 x 1,5
IE2-WE1B 315 MY2	69	69	315	44	809	230	28	35	1116	1260	400 A-SB	415	340	265	M63 x 1,5
IE2-WE1B 315 MY4, 6, 8	85	74,5	315	44	809	230	28	35	1146	1290	400 A-SB	415	340	265	M63 x 1,5
IE2-WE1B 315 L2	69	69	315	44	809	230	28	35	1236	1380	400 A-SB	415	340	265	M63 x 1,5
IE2-WE1B 315 L4, 6, 8	85	74,5	315	44	809	230	28	35	1266	1410	400 A-SB	415	340	265	M63 x 1,5
IE2-WE1B 315 LX2	69	69	315	44	809	230	28	35	1356	1500	400 A-SB	415	340	265	M63 x 1,5
IE2-WE1B 315 LX4	85	74,5	315	44	809	230	28	35	1386	1530	400 A-SB	415	340	265	M63 x 1,5
IE2-WE1B 315 LX6, 8	85	74,5	315	44	809	230	28	35	1266	1410	400 A-SB	415	340	265	M63 x 1,5

¹⁾ Zentrierbohrung DIN 332-DS
Änderungen im Rahmen der weiteren Entwicklung vorbehalten.

Wassergekühlte Drehstrommotoren mit Käfigläufer, Premium Efficiency IE2

Kühlart IC 71W, Betriebsart S1, Dauerbetrieb,
Thermische Klasse 155, Schutzart IP 55
Baugröße 315

Bauform IM B5 [IM 3001] bis Bauform 315 MY Bauform IM V1 [IM 3011]

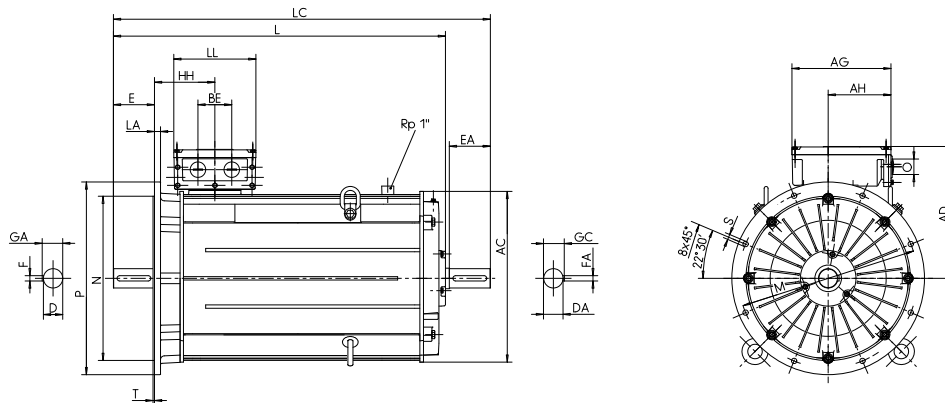

Typbezeichnung	Flansch- größen	AC g	AD g1	D d	DA d1	DB ¹⁾	E l	EA l1	F u	FA u1	GA t	GC t1	H h	HH A	L k	LC k1	KK Typ	AG x	LL z	AH -	O r
IE2-WE1B 315 S2	FF 600	550	416	65	65	M20	140	140	18	18	69	69	315	211	879	1026	200 A	282	242	-	M63 x 1,5
IE2-WE1B 315 S4, 6, 8	FF 600	550	416	80	70	M20	170	140	22	20	85	74,5	315	211	909	1056	200 A	282	242	-	M63 x 1,5
IE2-WE1B 315 M2	FF 600	550	416	65	65	M20	140	140	18	18	69	69	315	211	934	1081	200 A	282	242	-	M63 x 1,5
IE2-WE1B 315 M4, 6, 8	FF 600	550	416	80	70	M20	170	140	22	20	85	74,5	315	211	964	1111	200 A	282	242	-	M63 x 1,5
IE2-WE1B 315 MX2	FF 600	550	416	65	65	M20	140	140	18	18	69	69	315	211	1014	1161	200 A	282	242	-	M63 x 1,5
IE2-WE1B 315 MX4	FF 600	550	416	80	70	M20	170	140	22	20	85	74,5	315	211	1044	1191	200 A	282	242	-	M63 x 1,5
IE2-WE1B 315 MX6, 8	FF 600	550	416	80	70	M20	170	140	22	20	85	74,5	315	211	964	1111	200 A	282	242	-	M63 x 1,5
IE2-WE1B 315 MX10, 12	FF 600	550	416	80	70	M20	170	140	22	20	85	74,5	315	211	964	1111	200 A	282	242	-	M63 x 1,5
IE2-WE1B 315 MY2	FF 600	610	494	65	65	M20	140	140	18	18	69	69	315	230	1116	1260	400 A-SB	415	340	265	M63 x 1,5
IE2-WE1B 315 MY4, 6, 8	FF 600	610	494	80	70	M20	170	140	22	20	85	74,5	315	230	1146	1290	400 A-SB	415	340	265	M63 x 1,5
IE2-WE1B 315 L2	FF 600	610	494	65	65	M20	140	140	18	18	69	69	315	230	1236	1380	400 A-SB	415	340	265	M63 x 1,5
IE2-WE1B 315 L4, 6, 8	FF 600	610	494	80	70	M20	170	140	22	20	85	74,5	315	230	1266	1410	400 A-SB	415	340	265	M63 x 1,5
IE2-WE1B 315 LX2	FF 600	610	494	65	65	M20	140	140	18	18	69	69	315	230	1356	1500	400 A-SB	415	340	265	M63 x 1,5
IE2-WE1B 315 LX4	FF 600	610	494	80	70	M20	170	140	22	20	85	74,5	315	230	1386	1530	400 A-SB	415	340	265	M63 x 1,5
IE2-WE1B 315 LX6, 8	FF 600	610	494	80	70	M20	170	140	22	20	85	74,5	315	230	1266	1410	400 A-SB	415	340	265	M63 x 1,5

¹⁾ Zentrierbohrung DIN 332-DS

Änderungen im Rahmen der weiteren Entwicklung vorbehalten.

Wassergekühlte Drehstrommotoren mit Käfigläufer, Premium Efficiency IE2

Kühlart IC 71W, Betriebsart S1, Dauerbetrieb,
Thermische Klasse 155, Schutzart IP 55
Baugröße 355

Bauform IM B3 [IM 1001]

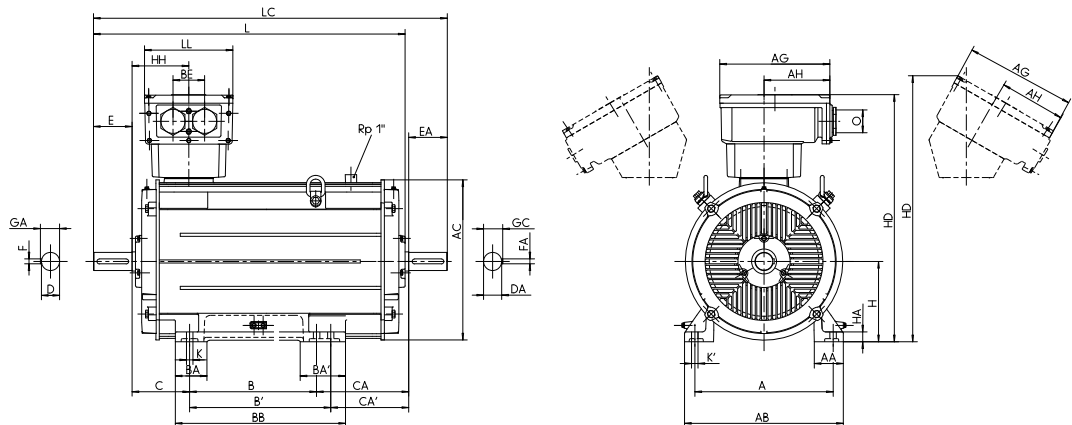

Typbezeichnung	A	AA	AB	AC	B	BA	BA'	BB	C	CA	D	DA	DB ¹⁾	E	EA	F	FA
	b	n	f	g	a	m	m1	e	w1	w2	d	d1		l	l1	u	u1
IE2-WE2B 355 MY2, M2	610	130	700	715	560	140	200	750	254	398	80	80	M20	170	170	22	22
IE2-WE2B 355 MY4, 6, 8	610	130	700	715	560	140	200	750	254	398	100	80	M24	210	170	28	22
IE2-WE2B 355 M4	610	130	700	715	560	140	200	750	254	398	100	80	M24	210	170	28	22
IE2-WE2B 355 M6, 8	610	130	700	715	560	140	200	750	254	398	100	80	M24	210	170	28	22
IE2-WE2B 355 MX6, 8	610	130	700	715	560	140	200	750	254	518	100	80	M24	210	170	28	22
IE2-WE2B 355 MX2	610	130	700	715	560	140	200	750	254	518	80	80	M20	170	170	22	22
IE2-WE2B 355 LY2, L2	610	130	700	715	630	140	200	750	254	448	80	80	M20	170	170	22	22
IE2-WE2B 355 MX4	610	130	700	715	560	140	200	750	254	448	100	80	M24	210	170	28	22
IE2-WE2B 355 LY4, 6, 8, L4	610	130	700	715	630	140	200	750	254	448	100	80	M24	210	170	28	22

Typbezeichnung	GA	GC	H	HA	HD	HD ²⁾	HH	K	K'	L	LC	KK Typ	AG	LL	AH	BE	O
	t	t1	h	c	p	p	A	s	s'	k	k1		x	z	-	-	r
IE2-WE2B 355 MY2, M2	85	85	355	44	1088	1172	250	28	28	1365	1552	630 A	496	390	301	140	M72 x 2
IE2-WE2B 355 MY4, 6, 8	106	85	355	44	1088	1172	250	28	28	1405	1592	630 A	496	390	301	140	M72 x 2
IE2-WE2B 355 M4	106	85	355	44	1088	1172	250	28	28	1405	1552	630 A	496	390	301	140	M72 x 2
IE2-WE2B 355 M6, 8	106	85	355	44	1088	1172	250	28	28	1405	1592	630 A	496	390	301	140	M72 x 2
IE2-WE2B 355 MX6, 8	106	85	355	44	1088	1172	250	28	28	1525	1712	630 A	496	390	301	140	M72 x 2
IE2-WE2B 355 MX2	85	85	355	44	1084	1174	250	28	28	1485	1672	1000 A	615	475	385	200	M72 x 2
IE2-WE2B 355 LY2, L2	85	85	355	44	1084	1174	250	28	28	1485	1672	1000 A	615	475	385	200	M72 x 2
IE2-WE2B 355 MX4	106	85	355	44	1084	1174	250	28	28	1525	1712	1000 A	615	475	385	200	M72 x 2
IE2-WE2B 355 LY4, 6, 8, L4	106	85	355	44	1084	1174	250	28	28	1525	1712	1000 A	615	475	385	200	M72 x 2

¹⁾ Zentrierbohrung DIN 332-DS

²⁾ Anschlusskasten schräg rechts/links

Änderungen im Rahmen der weiteren Entwicklung vorbehalten.

Wassergekühlte Drehstrommotoren mit Käfigläufer, Premium Efficiency IE2

Kühlart IC 71W, Betriebsart S1, Dauerbetrieb,
Thermische Klasse 155, Schutzart IP 55
Baugröße 355

Bauform IM B35 [IM 2001]

Flanschmaße siehe Seite 5/9

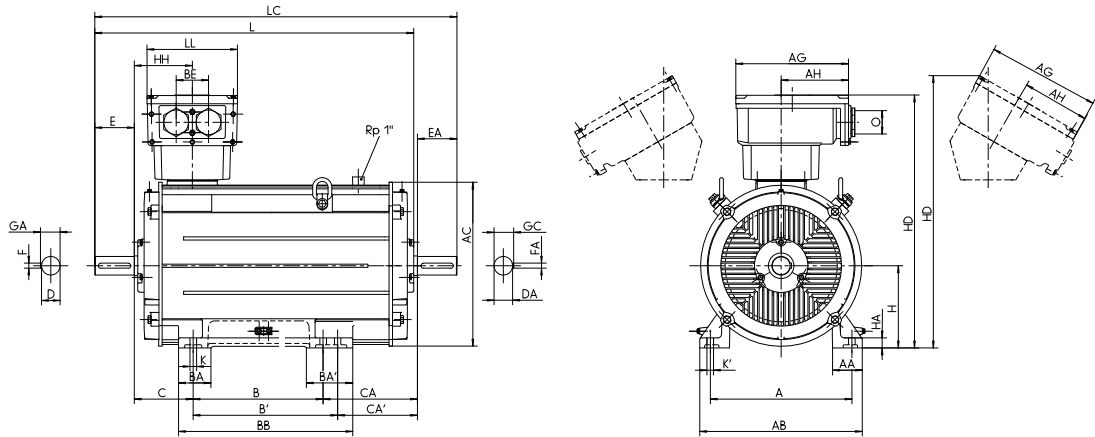

Typbezeichnung	Flansch- größen	A	AA	AB	AC	B	BA	BA'	BB	C	CA	D	DA	DB ¹⁾	E	EA	F	FA
		b	n	f	g	a	m	m1	e	w1	w2	d	d1		l	l1	u	u1
IE3-W41B 355 MY2, M2	FF 740	610	130	700	715	560	140	200	750	254	398	80	80	M20	170	170	22	22
IE3-W41B 355 MY4, 6, 8	FF 740	610	130	700	715	560	140	200	750	254	398	100	80	M24	210	170	28	22
IE3-W41B 355 M4	FF 740	610	130	700	715	560	140	200	750	254	398	100	80	M24	210	170	28	22
IE3-W41B 355 M6, 8	FF 740	610	130	700	715	560	140	200	750	254	398	100	80	M24	210	170	28	22
IE3-W41B 355 MX6, 8	FF 740	610	130	700	715	560	140	200	750	254	518	100	80	M24	210	170	28	22
IE3-W41B 355 MX2	FF 740	610	130	700	715	560	140	200	750	254	518	80	80	M20	170	170	22	22
IE3-W41B 355 LY2, L2	FF 740	610	130	700	715	630	140	200	750	254	448	80	80	M20	170	170	22	22
IE3-W41B 355 MX4	FF 740	610	130	700	715	560	140	200	750	254	448	100	80	M24	210	170	28	22
IE3-W41B 355 LY4, 6, 8, L4	FF 740	610	130	700	715	630	140	200	750	254	448	100	80	M24	210	170	28	22

Typbezeichnung	GA	GC	H	HA	HD	HD ²⁾	HH	K	K'	L	LC	KK Typ	AG	LL	AH	BE	O
	t	t1	h	c	p	p	A	s	s'	k	k1		x	z	-	-	r
IE3-W41B 355 MY2, M2	85	85	355	44	1088	1172	250	28	28	1365	1552	630 A	496	390	301	140	M72 x 2
IE3-W41B 355 MY4, 6, 8	106	85	355	44	1088	1172	250	28	28	1405	1592	630 A	496	390	301	140	M72 x 2
IE3-W41B 355 M4	106	85	355	44	1088	1172	250	28	28	1405	1552	630 A	496	390	301	140	M72 x 2
IE3-W41B 355 M6, 8	106	85	355	44	1088	1172	250	28	28	1405	1592	630 A	496	390	301	140	M72 x 2
IE3-W41B 355 MX6, 8	106	85	355	44	1088	1172	250	28	28	1525	1712	630 A	496	390	301	140	M72 x 2
IE3-W41B 355 MX2	85	85	355	44	1084	1174	250	28	28	1485	1672	1000 A	615	475	385	200	M72 x 2
IE3-W41B 355 LY2, L2	85	85	355	44	1084	1174	250	28	28	1485	1672	1000 A	615	475	385	200	M72 x 2
IE3-W41B 355 MX4	106	85	355	44	1084	1174	250	28	28	1525	1712	1000 A	615	475	385	200	M72 x 2
IE3-W41B 355 LY4, 6, 8, L4	106	85	355	44	1084	1174	250	28	28	1525	1712	1000 A	615	475	385	200	M72 x 2

¹⁾ Zentrierbohrung DIN 332-DS

²⁾ Anschlusskasten schräg rechts/links

Änderungen im Rahmen der weiteren Entwicklung vorbehalten.

Wassergekühlte Drehstrommotoren mit Käfigläufer, Premium Efficiency IE2

Kühlart IC 71W, Betriebsart S1, Dauerbetrieb,
Thermische Klasse 155, Schutzart IP 55
Baugröße 355

Bauform IM V1 [IM 3011]

Flanschmaße siehe Seite 5/9

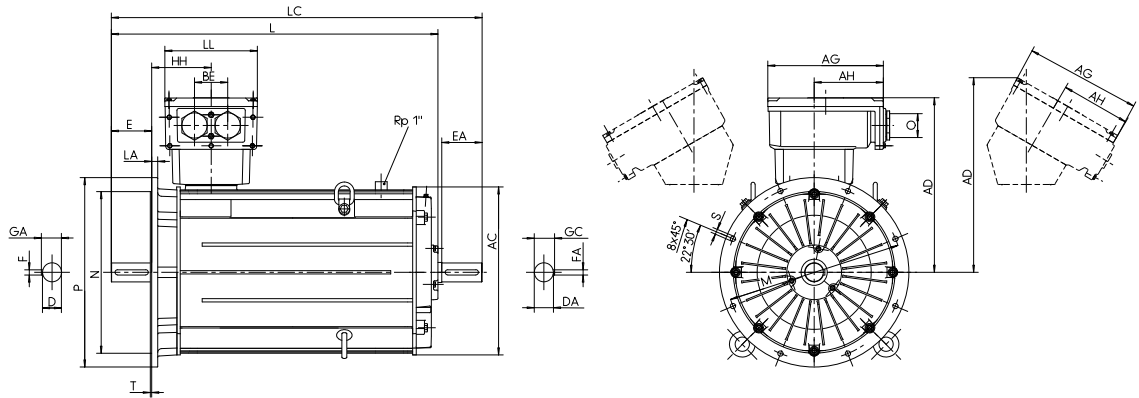

Typbezeichnung	Flansch- größen	AC g	AD g1	AD ^{*)} g1	D d	DA d1	DB ^{*)}	E l	EA l1	F u	FA u1	GA t	GC t1	H h	HH A	L k	LC k1	KK Typ x	LL z	AH -	BE -	O r	
IE3-W41B 355 MY2, M2	FF 740	715	733	817	80	80	M20	170	170	22	22	85	85	355	250	1365	1552	630 A	496	390	301	140	M72 x 2
IE3-W41B 355 MY4, 6, 8	FF 740	715	733	817	100	80	M24	210	170	28	22	106	85	355	250	1405	1592	630 A	496	390	301	140	M72 x 2
IE3-W41B 355 M4	FF 740	715	733	817	100	80	M24	210	170	28	22	106	85	355	250	1405	1552	630 A	496	390	301	140	M72 x 2
IE3-W41B 355 M6, 8	FF 740	715	733	817	100	80	M24	210	170	28	22	106	85	355	250	1405	1592	630 A	496	390	301	140	M72 x 2
IE3-W41B 355 MX6, 8	FF 740	715	733	819	100	80	M24	210	170	28	22	106	85	355	327	1525	1712	630 A	496	390	301	140	M72 x 2
IE3-W41B 355 MX2	FF 740	715	729	819	80	80	M20	170	170	22	22	85	85	355	327	1485	1672	1000 A	615	475	385	200	M72 x 2
IE3-W41B 355 LY2, L2	FF 740	715	729	819	80	80	M20	170	170	22	22	85	85	355	327	1485	1672	1000 A	615	475	385	200	M72 x 2
IE3-W41B 355 MX4	FF 740	715	729	819	100	80	M24	210	170	28	22	106	85	355	327	1525	1712	1000 A	615	475	385	200	M72 x 2
IE3-W41B 355 LY4, 6, 8, L4	FF 740	715	729	819	100	80	M24	210	170	28	22	106	85	355	327	1525	1712	1000 A	615	475	385	200	M72 x 2

^{*)} Zentrierbohrung DIN 332-DS

^{**)} Anschlusskasten schräg rechts/links

Änderungen im Rahmen der weiteren Entwicklung vorbehalten.

VEM Holding GmbH

Pirnaer Landstraße 176
01257 Dresden
Deutschland

VEM Vertrieb

Fachbereich Niederspannung

Tel. +49 3943 68-3127
Fax +49 3943 68-2440
E-Mail: niederspannung@vem-group.com

Fachbereich Hochspannung

Tel. +49 351 208-3237
Fax +49 351 208-1108
E-Mail: hochspannung@vem-group.com

Fachbereich Antriebssysteme

Tel. +49 351 208-1180
Fax +49 351 208-1185
E-Mail: antriebssysteme@vem-group.com

VEM Kundendienst

Tel. +49 351 208-3237
Fax +49 351 208-1108
E-Mail: service@vem-group.com



Ausführliche Informationen
finden Sie auf unserer Homepage.

www.vem-group.com